

## Maßzeichnungen.

**Crafter 30 Fahrgestell mit Einzelkabine kurzer Radstand**

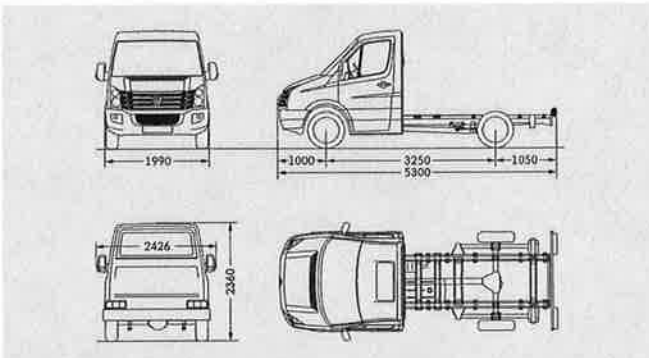

Empfohlene Aufbauaußenlänge 3.050 mm  
Wendekreis 12,3 m

**Crafter 30 Fahrgestell mit Einzelkabine mittlerer Radstand**

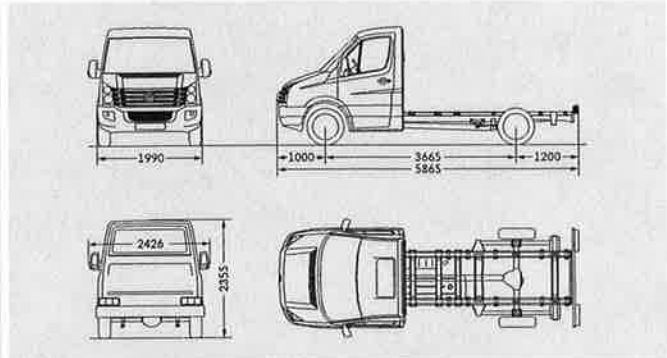

Empfohlene Aufbauaußenlänge 3.670 mm  
Wendekreis 13,5 m

**Crafter 35 Fahrgestell mit Einzelkabine kurzer Radstand**

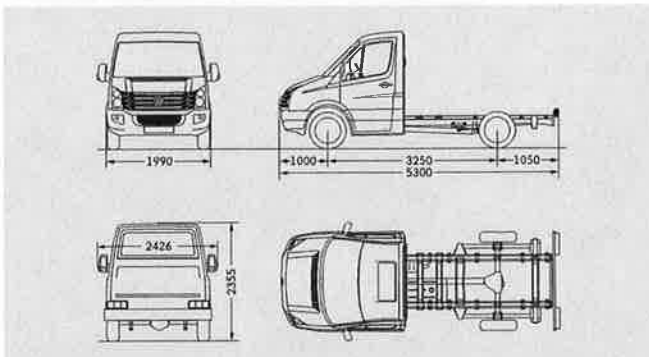

Empfohlene Aufbauaußenlänge 3.050 mm  
Wendekreis 12,3 m

**Crafter 35 Fahrgestell mit Einzelkabine mittlerer Radstand**

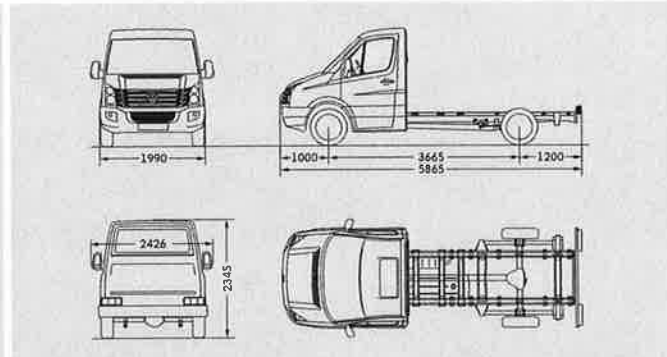

Empfohlene Aufbauaußenlänge 3.670 mm  
Wendekreis 13,5 m

**Crafter 35 Fahrgestell mit Einzelkabine langer Radstand**

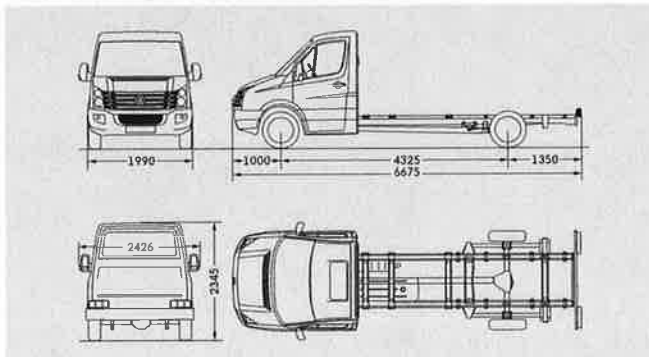

Empfohlene Aufbauaußenlänge 4.425 mm  
Wendekreis 15,6 m

**Crafter 50 Fahrgestell mit Einzelkabine mittlerer Radstand**

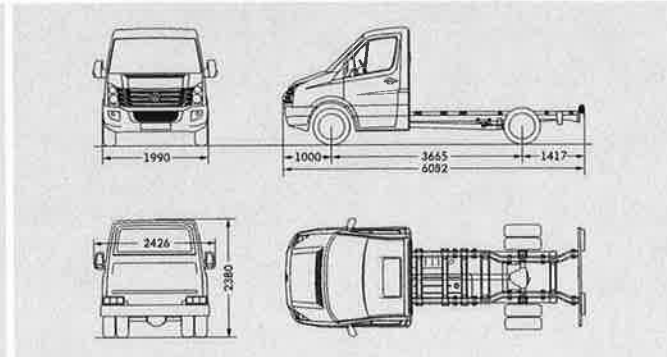

Empfohlene Aufbauaußenlänge 3.845 mm  
Wendekreis 13,5 m

Alle Maßangaben sind auf Basis der Serienfahrzeuge ermittelt. Die hier aufgeführten Höhenmaße können je nach Ausstattung um ca. ± 40 mm differieren. Die Fahrzeugzeichnungen sind nicht maßstabgerecht.

## Maßzeichnungen.

**Crafter 50 Fahrgestell mit Einzelkabine langer Radstand**

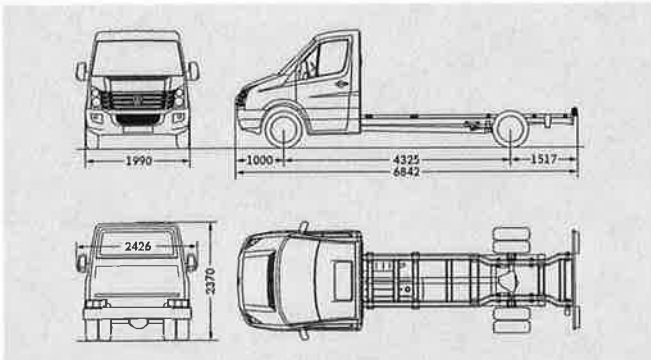

Empfohlene Aufbauaußenlänge 4.610 mm  
Wendekreis 15,6 m

**Crafter 30 Fahrgestell mit Doppelkabine kurzer Radstand**

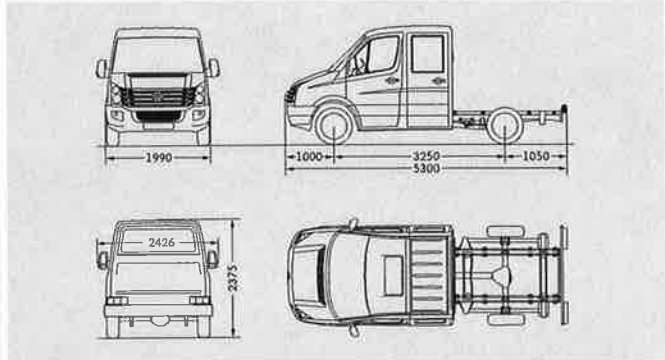

Empfohlene Aufbauaußenlänge 2.160 mm  
Wendekreis 12,3 m

**Crafter 30 Fahrgestell mit Doppelkabine mittlerer Radstand**

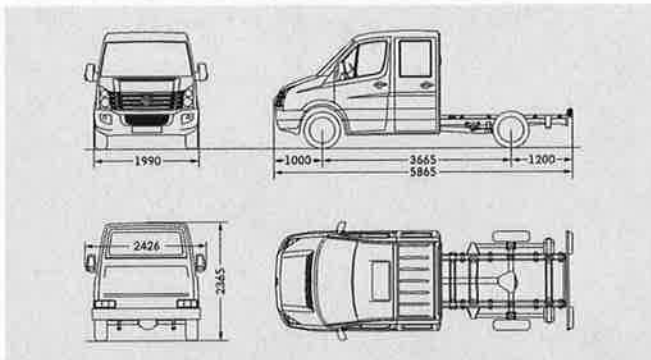

Empfohlene Aufbauaußenlänge 2.770 mm  
Wendekreis 13,5 m

**Crafter 35 Fahrgestell mit Doppelkabine kurzer Radstand**

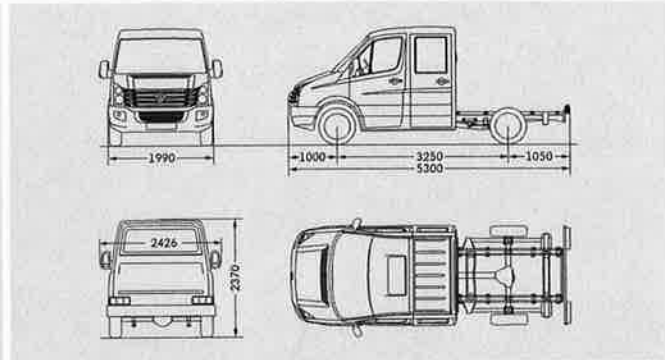

Empfohlene Aufbauaußenlänge 2.160 mm  
Wendekreis 12,3 m

**Crafter 35 Fahrgestell mit Doppelkabine mittlerer Radstand**

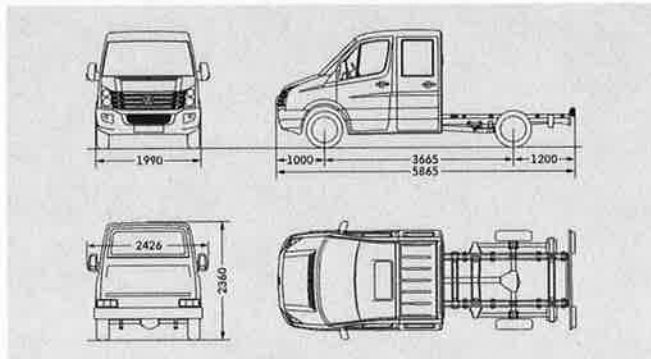

Empfohlene Aufbauaußenlänge 2.770 mm  
Wendekreis 13,5 m

**Crafter 35 Fahrgestell mit Doppelkabine langer Radstand**

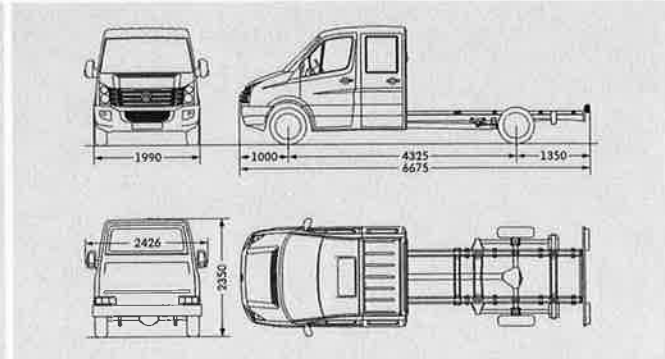

Empfohlene Aufbauaußenlänge 3.440 mm  
Wendekreis 15,6 m

Alle Maßangaben sind auf Basis der Serienfahrzeuge ermittelt. Die hier aufgeführten Höhenmaße können je nach Ausstattung um ca. ± 40 mm differieren. Die Fahrzeugzeichnungen sind nicht maßstabgerecht.

## Maßzeichnungen.

**Crafter 50 Fahrgestell mit Doppelkabine mittlerer Radstand**

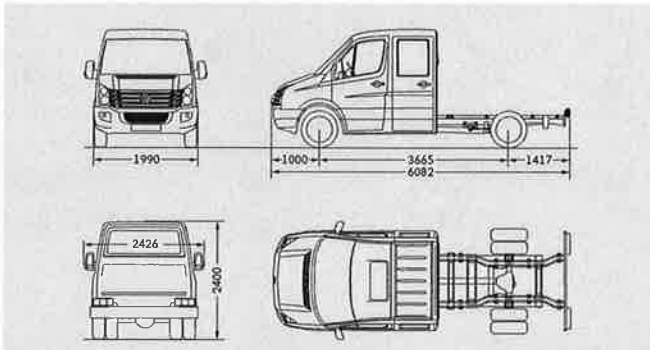

Empfohlene Aufbauaußenlänge 2.770 mm  
Wendekreis 13,5 m

**Crafter 50 Fahrgestell mit Doppelkabine langer Radstand**

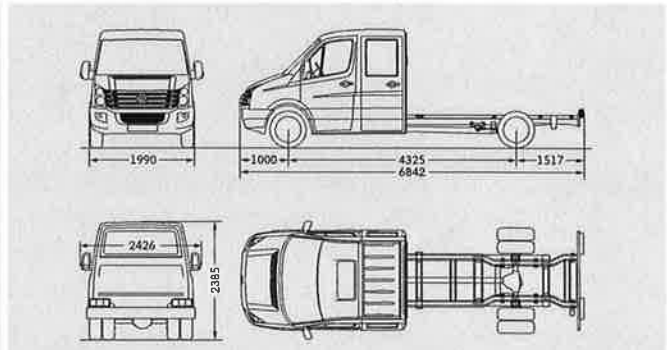

Empfohlene Aufbauaußenlänge 3.610 mm  
Wendekreis 15,6 m

**Crafter 30 Pritschenwagen mit Einzelkabine kurzer Radstand**

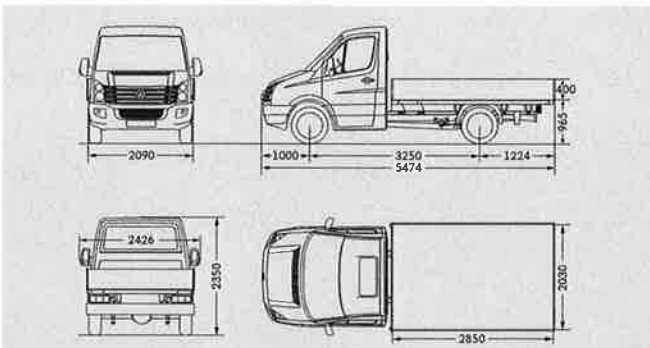

Ladefläche 5,8 m<sup>2</sup>  
Wendekreis 12,3 m

**Crafter 30 Pritschenwagen mit Einzelkabine mittlerer Radstand**

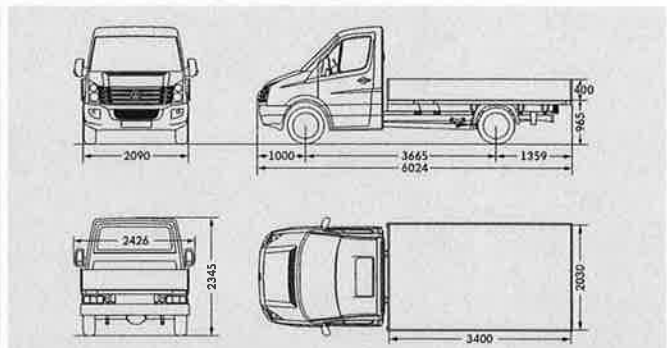

Ladefläche 6,9 m<sup>2</sup>  
Wendekreis 13,5 m

**Crafter 35 Pritschenwagen mit Einzelkabine kurzer Radstand**

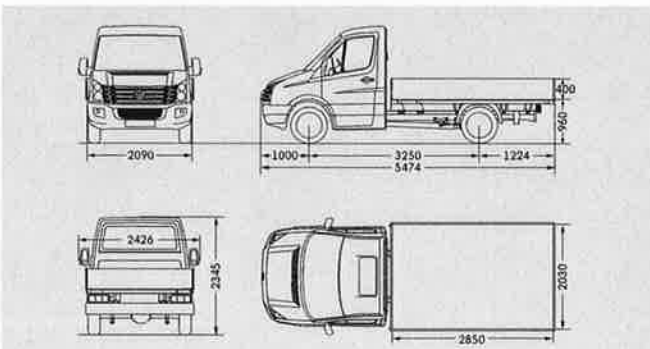

Ladefläche 5,8 m<sup>2</sup>  
Wendekreis 12,3 m

**Crafter 35 Pritschenwagen mit Einzelkabine mittlerer Radstand**

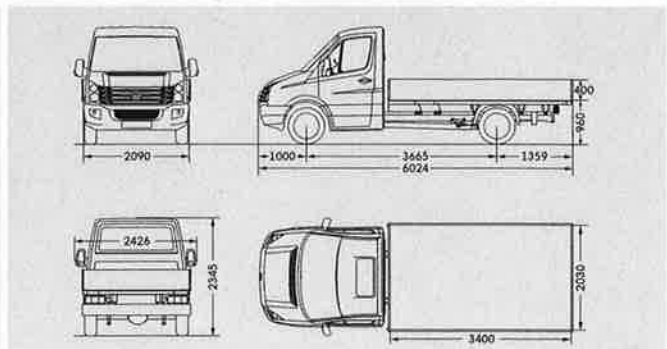

Ladefläche 6,9 m<sup>2</sup>  
Wendekreis 13,5 m

Alle Maßangaben sind auf Basis der Serienfahrzeuge ermittelt. Die hier aufgeführten Höhenmaße können je nach Ausstattung um ca. ± 40 mm differieren. Die Fahrzeugzeichnungen sind nicht maßstabgerecht.

## Maßzeichnungen.

**Crafter 35 Pritschenwagen mit Einzelkabine langer Radstand**

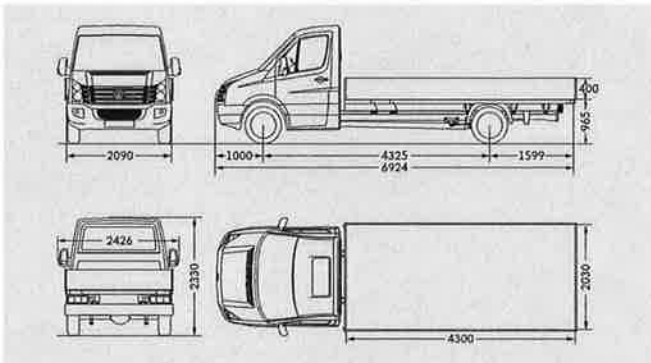

Ladefläche	8,7 m <sup>2</sup>
Wendekreis	15,6 m

**Crafter 50 Pritschenwagen mit Einzelkabine mittlerer Radstand**

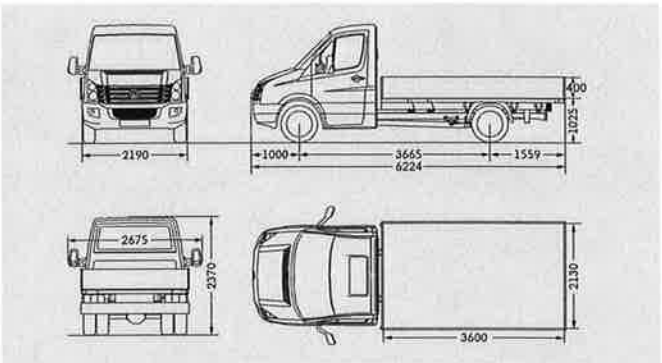

Ladefläche	7,7 m <sup>2</sup>
Wendekreis	13,5 m

**Crafter 50 Pritschenwagen mit Einzelkabine langer Radstand**

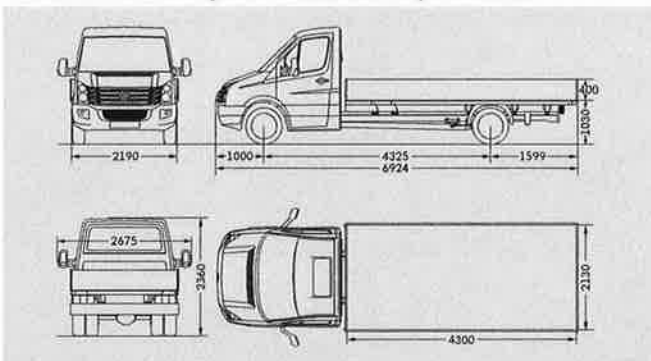

Ladefläche	9,2 m <sup>2</sup>
Wendekreis	15,6 m

**Crafter 30 Pritschenwagen mit Doppelkabine kurzer Radstand**

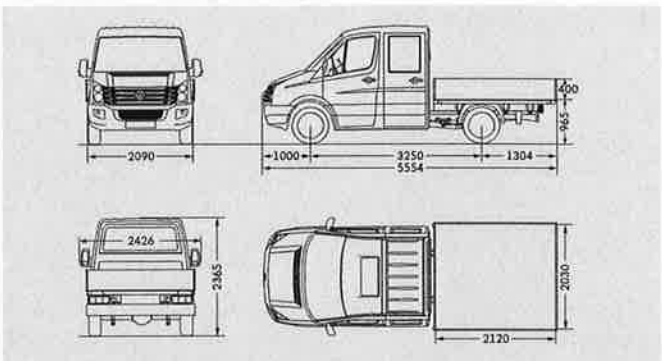

Ladefläche	4,3 m <sup>2</sup>
Wendekreis	12,3 m

**Crafter 30 Pritschenwagen mit Doppelkabine mittlerer Radstand**

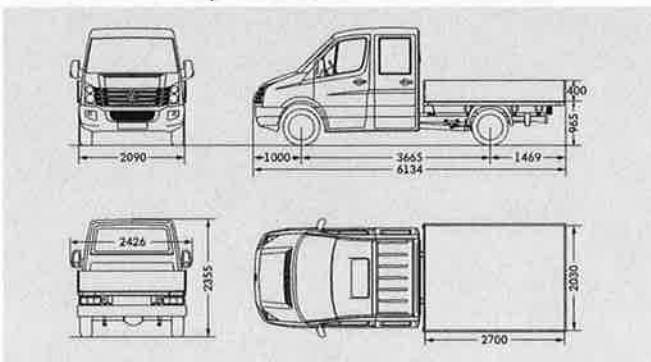

Ladefläche	5,5 m <sup>2</sup>
Wendekreis	13,5 m

**Crafter 35 Pritschenwagen mit Doppelkabine kurzer Radstand**

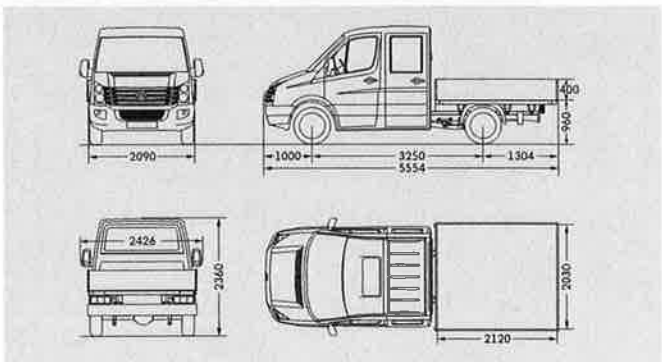

Ladefläche	4,3 m <sup>2</sup>
Wendekreis	12,3 m

Alle Maßangaben sind auf Basis der Serienfahrzeuge ermittelt. Die hier aufgeführten Höhenmaße können je nach Ausstattung um ca. ± 40 mm differieren. Die Fahrzeugzeichnungen sind nicht maßstabgerecht.

## Maßzeichnungen.

**Crafter 35 Pritschenwagen mit Doppelkabine mittlerer Radstand**

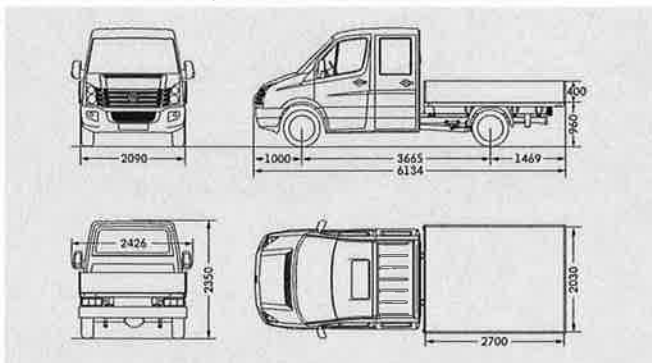

Ladefläche	5,5 m <sup>2</sup>
Wendekreis	13,5 m

**Crafter 35 Pritschenwagen mit Doppelkabine langer Radstand**

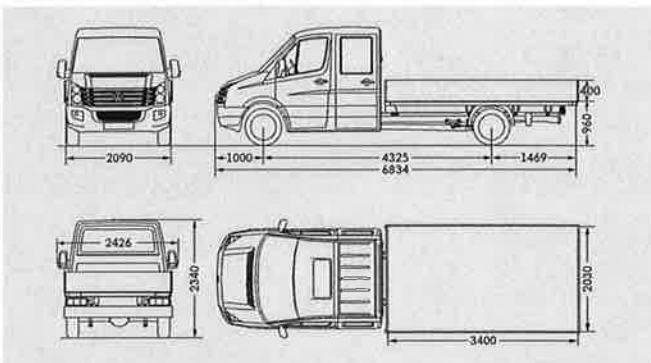

Ladefläche	6,9 m <sup>2</sup>
Wendekreis	15,6 m

**Crafter 50 Pritschenwagen mit Doppelkabine mittlerer Radstand**

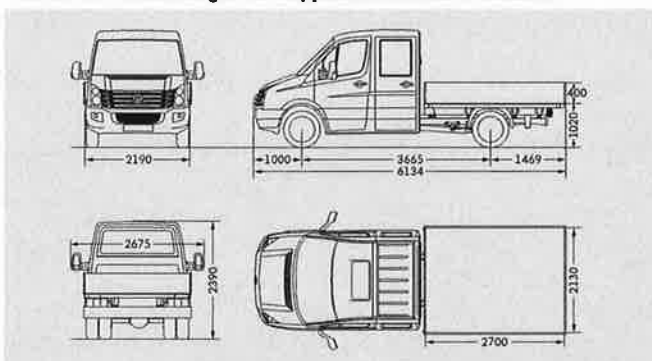

Ladefläche	5,8 m <sup>2</sup>
Wendekreis	13,5 m

**Crafter 50 Pritschenwagen mit Doppelkabine langer Radstand**

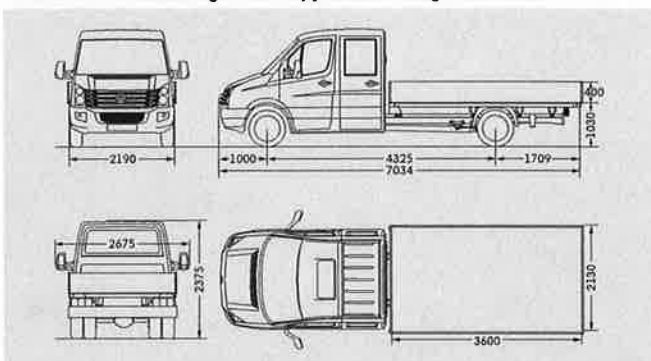

Ladefläche	7,7 m <sup>2</sup>
Wendekreis	15,6 m

Alle Maßangaben sind auf Basis der Serienfahrzeuge ermittelt. Die hier aufgeführten Höhenmaße können je nach Ausstattung um ca. ± 40 mm differieren. Die Fahrzeugzeichnungen sind nicht maßstabgerecht.



## Maßzeichnungen.

**Crafter 30/35 Kastenwagen kurzer Radstand mit Normaldach**

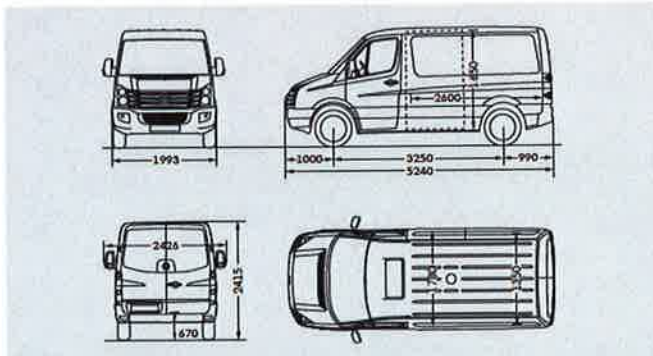

Laderaum, Volumen	7,5 m <sup>3</sup>
Seitliche Schiebetür, Breite/Höhe	1.040/1.520 mm
Heckflügeltüren, Breite/Höhe	1.565/1.540 mm
Wendekreis	12,3 m

**Crafter 30/35 Kastenwagen mittlerer Radstand mit Normaldach**

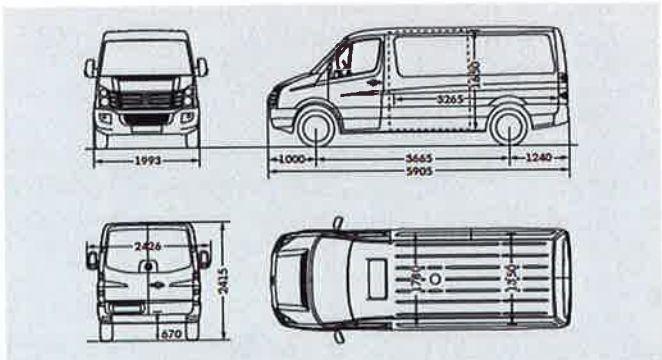

Laderaum, Volumen	9,0 m <sup>3</sup>
Seitliche Schiebetür, Breite/Höhe	1.300/1.520 mm
Heckflügeltüren, Breite/Höhe	1.565/1.540 mm
Wendekreis	13,6 m

**Crafter 30/35 Kastenwagen mittlerer Radstand mit Hochdach**

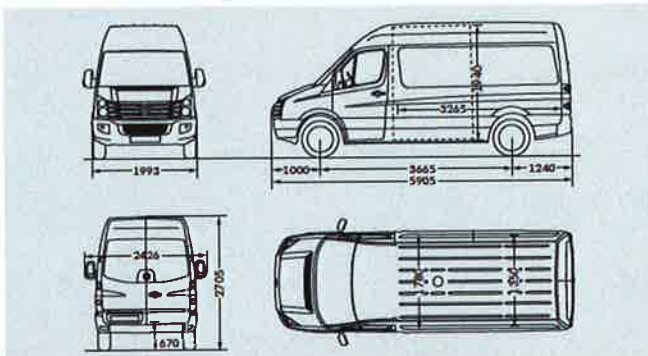

Laderaum, Volumen	10,5 m <sup>3</sup>
Seitliche Schiebetür, Breite/Höhe	1.300/1.820 mm
Heckflügeltüren, Breite/Höhe	1.565/1.840 mm
Wendekreis	13,6 m

**Crafter 35 Kastenwagen mittlerer Radstand mit Superhochdach**

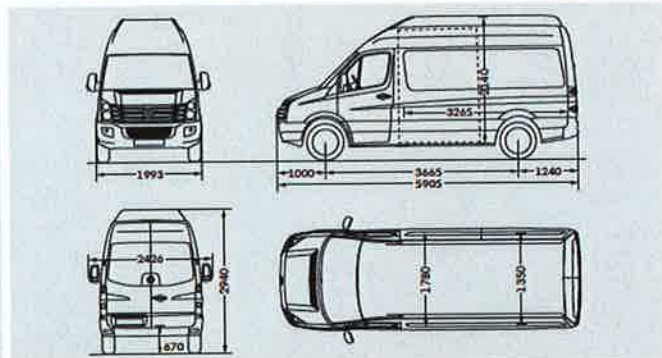

Laderaum, Volumen	11,5 m <sup>3</sup>
Seitliche Schiebetür, Breite/Höhe	1.300/1.820 mm
Heckflügeltüren, Breite/Höhe	1.565/1.840 mm
Wendekreis	13,6 m

**Crafter 35 Kastenwagen langer Radstand mit Hochdach**

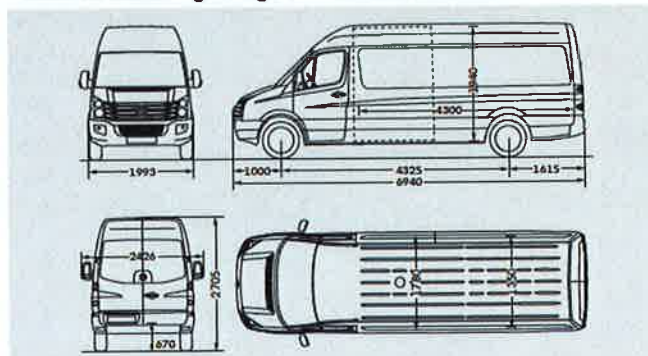

Laderaum, Volumen	14,0 m <sup>3</sup>
Seitliche Schiebetür, Breite/Höhe	1.300/1.820 mm
Heckflügeltüren, Breite/Höhe	1.565/1.840 mm
Wendekreis	15,6 m

**Crafter 35 Kastenwagen langer Radstand mit Superhochdach**

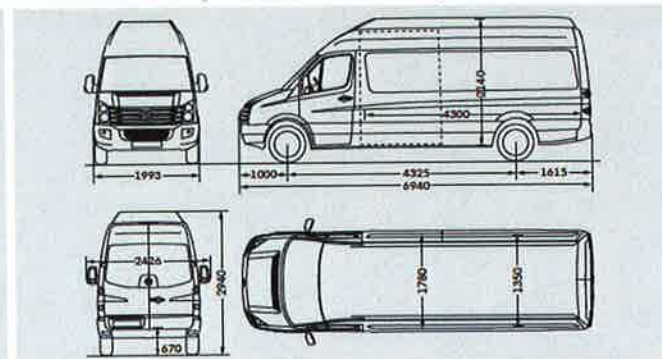

Laderaum, Volumen	15,5 m <sup>3</sup>
Seitliche Schiebetür, Breite/Höhe	1.300/1.820 mm
Heckflügeltüren, Breite/Höhe	1.565/1.840 mm
Wendekreis	15,6 m

Alle Maßangaben sind auf Basis der Serienfahrzeuge ermittelt. Die hier aufgeführten Höhenmaße können je nach Ausstattung um ca. ± 40 mm differieren. Die Fahrzeugzeichnungen sind nicht maßstabgerecht.

## Maßzeichnungen.

**Crafter 35 Kastenwagen langer Radstand mit Überhang mit Hochdach**

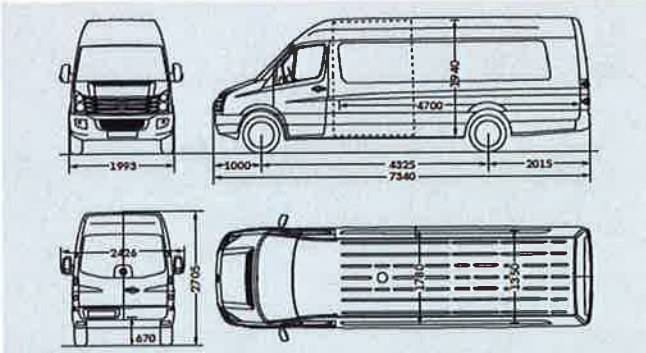

Laderaum, Volumen	15,5 m <sup>3</sup>
Seitliche Schiebetür, Breite/Höhe	1.300/1.820 mm
Heckflügeltüren, Breite/Höhe	1.565/1.840 mm
Wendekreis	15,6 m

**Crafter 35 Kastenwagen langer Radstand mit Überhang mit Superhochdach**

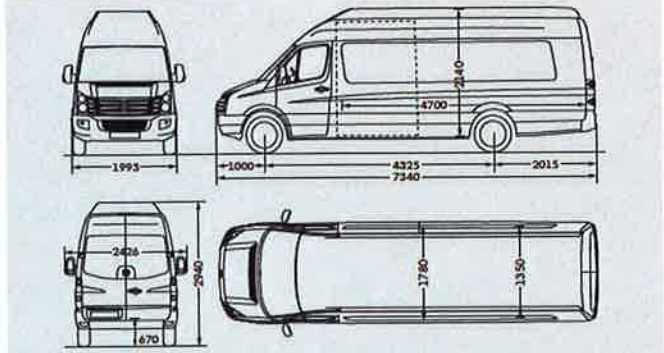

Laderaum, Volumen	17,0 m <sup>3</sup>
Seitliche Schiebetür, Breite/Höhe	1.300/1.820 mm
Heckflügeltüren, Breite/Höhe	1.565/1.840 mm
Wendekreis	15,6 m

**Crafter 50 Kastenwagen mittlerer Radstand mit Normaldach**

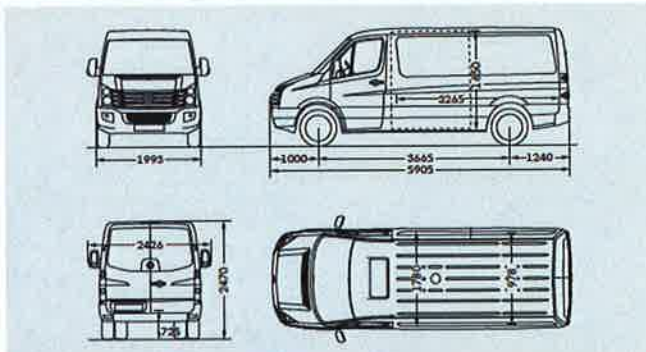

Laderaum, Volumen	9,0 m <sup>3</sup>
Seitliche Schiebetür, Breite/Höhe	1.300/1.520 mm
Heckflügeltüren, Breite/Höhe	1.565/1.540 mm
Wendekreis	13,6 m

**Crafter 50 Kastenwagen mittlerer Radstand mit Hochdach**

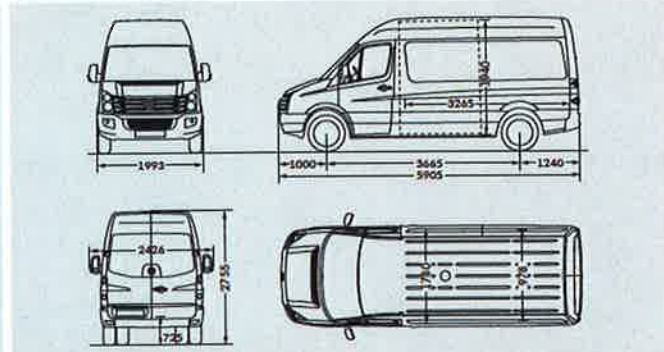

Laderaum, Volumen	10,5 m <sup>3</sup>
Seitliche Schiebetür, Breite/Höhe	1.300/1.820 mm
Heckflügeltüren, Breite/Höhe	1.565/1.840 mm
Wendekreis	13,6 m

**Crafter 50 Kastenwagen mittlerer Radstand mit Superhochdach**

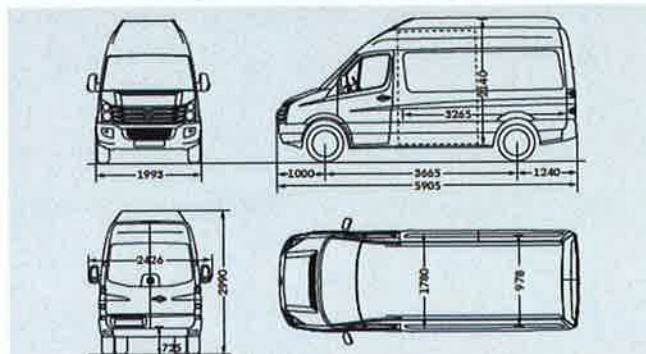

Laderaum, Volumen	11,5 m <sup>3</sup>
Seitliche Schiebetür, Breite/Höhe	1.300/1.820 mm
Heckflügeltüren, Breite/Höhe	1.565/1.840 mm
Wendekreis	13,6 m

**Crafter 50 Kastenwagen langer Radstand mit Hochdach**

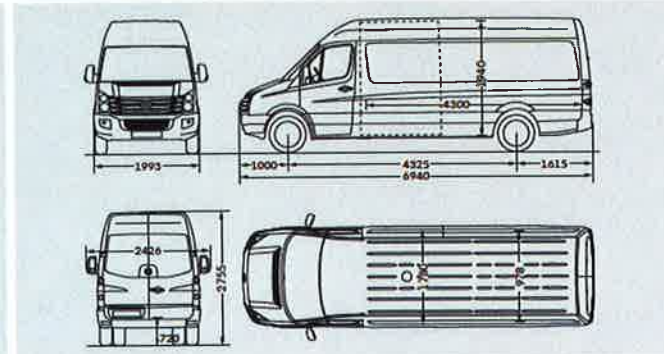

Laderaum, Volumen	14,0 m <sup>3</sup>
Seitliche Schiebetür, Breite/Höhe	1.300/1.820 mm
Heckflügeltüren, Breite/Höhe	1.565/1.840 mm
Wendekreis	15,6 m

Alle Maßangaben sind auf Basis der Serienfahrzeuge ermittelt. Die hier aufgeführten Höhenmaße können je nach Ausstattung um ca. ± 40 mm differieren. Die Fahrzeugzeichnungen sind nicht maßstabgerecht.



## Maßzeichnungen.

**Crafter 50 Kastenwagen langer Radstand mit Superhochdach**

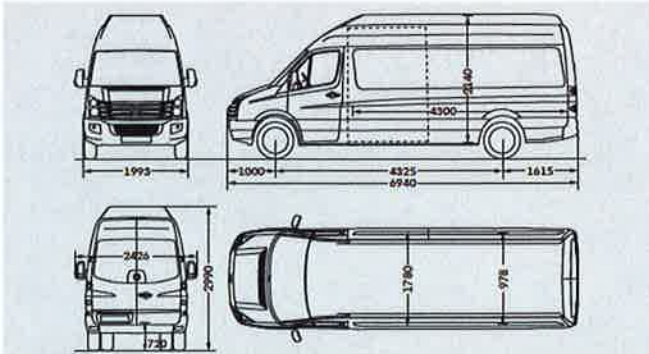

Laderaum, Volumen	15,5 m <sup>3</sup>
Seitliche Schiebetür, Breite/Höhe	1.300/1.820 mm
Heckflügeltüren, Breite/Höhe	1.565/1.840 mm
Wendekreis	15,6 m

**Crafter 50 Kastenwagen langer Radstand mit Überhang mit Hochdach**

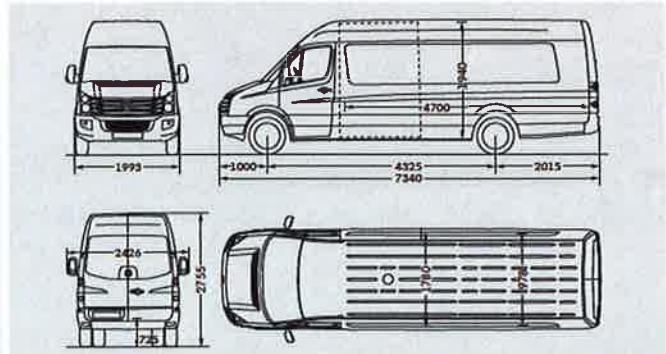

Laderaum, Volumen	15,5 m <sup>3</sup>
Seitliche Schiebetür, Breite/Höhe	1.300/1.820 mm
Heckflügeltüren, Breite/Höhe	1.565/1.840 mm
Wendekreis	15,6 m

**Crafter 50 Kastenwagen langer Radstand mit Überhang mit Superhochdach**

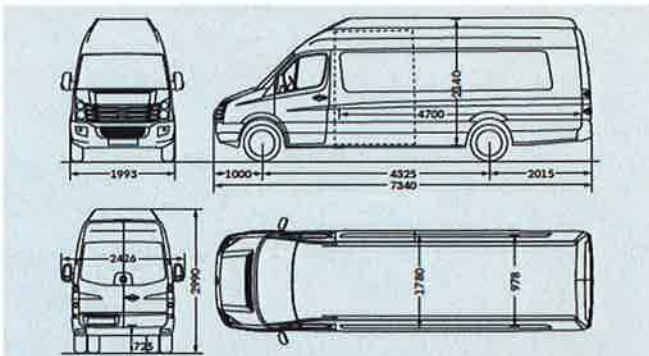

Laderaum, Volumen	17,0 m <sup>3</sup>
Seitliche Schiebetür, Breite/Höhe	1.300/1.820 mm
Heckflügeltüren, Breite/Höhe	1.565/1.840 mm
Wendekreis	15,6 m

Alle Maßangaben sind auf Basis der Serienfahrzeuge ermittelt. Die hier aufgeführten Höhenmaße können je nach Ausstattung um ca. ± 40 mm differieren. Die Fahrzeugzeichnungen sind nicht maßstabgerecht.



## Maßzeichnungen.

**Crafter 30/35 Kombi kurzer Radstand mit Normaldach**

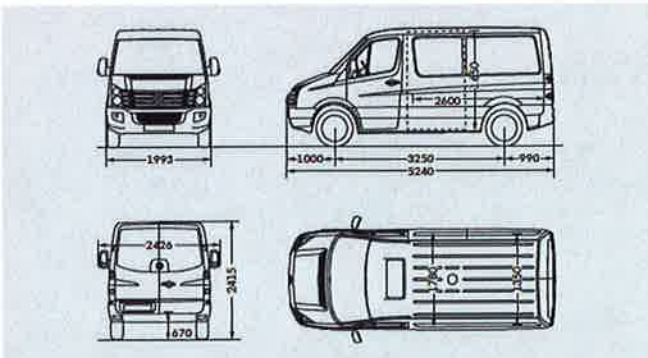

Laderaum, Volumen	7,5 m <sup>3</sup>
Seitliche Schiebetür, Breite/Höhe	1.040/1.520 mm
Heckflügeltüren, Breite/Höhe	1.565/1.540 mm
Wendekreis	12,3 m

**Crafter 30/35 Kombi mittlerer Radstand mit Normaldach**

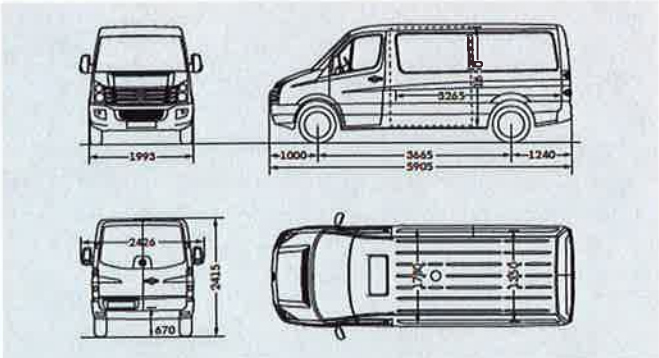

Laderaum, Volumen	9,0 m <sup>3</sup>
Seitliche Schiebetür, Breite/Höhe	1.300/1.520 mm
Heckflügeltüren, Breite/Höhe	1.565/1.540 mm
Wendekreis	13,6 m

**Crafter 30/35 Kombi mittlerer Radstand mit Hochdach**

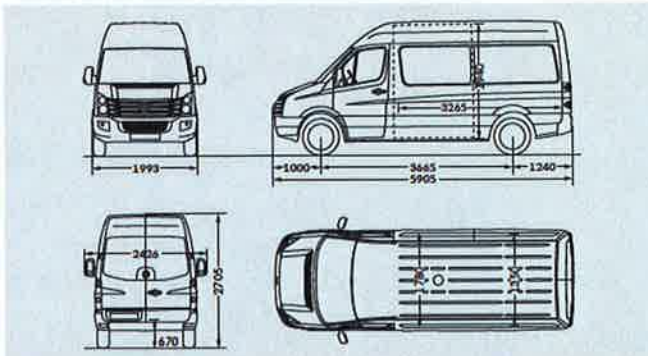

Laderaum, Volumen	10,5 m <sup>3</sup>
Seitliche Schiebetür, Breite/Höhe	1.300/1.820 mm
Heckflügeltüren, Breite/Höhe	1.565/1.840 mm
Wendekreis	13,6 m

**Crafter 35 Kombi langer Radstand mit Hochdach**

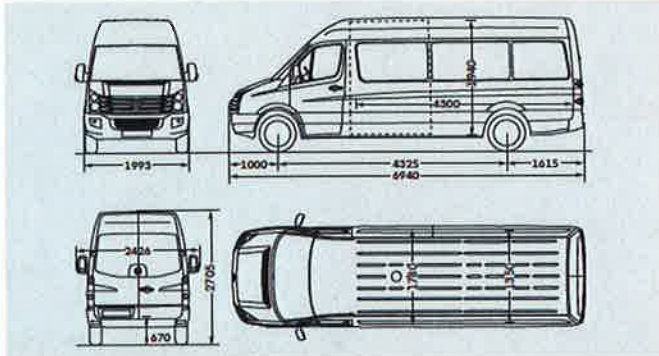

Laderaum, Volumen	14,0 m <sup>3</sup>
Seitliche Schiebetür, Breite/Höhe	1.300/1.820 mm
Heckflügeltüren, Breite/Höhe	1.565/1.840 mm
Wendekreis	15,6 m

Alle Maßangaben sind auf Basis der Serienfahrzeuge ermittelt. Die hier aufgeführten Höhenmaße können je nach Ausstattung um ca. ± 40 mm differieren. Die Fahrzeugzeichnungen sind nicht maßstabgerecht.