

Jeep®



GLADIATOR



ZGODOVINA JEEP PICK-UP

GLADIATOR



WILLYS OVERLAND (CJ-2A)
1947 - 1965



FC-150/170
1956 - 1965

ZGODOVINA JEEP PICK-UP

GLADIATOR



GLADIATOR
1962 - 1988



SCRAMBLER
1981 - 1986

ZGODOVINA JEEP PICK-UP

GLADIATOR



COMANCHE
1986 - 1992



GLADIATOR
od 2021

PRODAJA PU-SEGMENTA (N1)

GLADIATOR

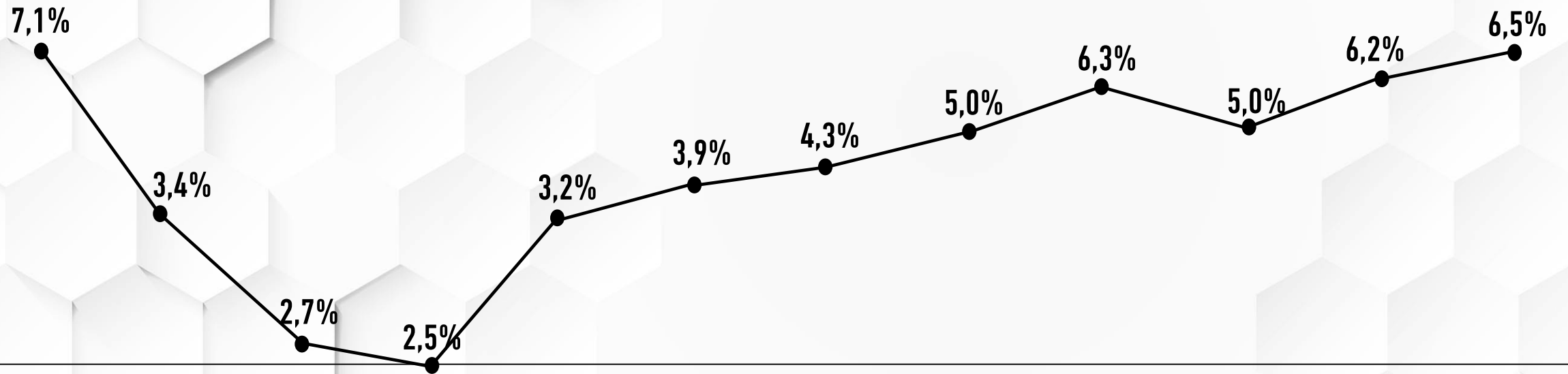

	2010	2011	2012	2013	2014	2015	2016	2017	2018	2019	2020	2021 okt.
PRODAJA (PU)	390	230	183	178	240	319	427	599	723	581	536	656
TRG N1	5.504	6.789	6.708	7.095	7.410	8.127	9.940	12.044	11.464	11.724	8.632	10.047

- ~ Prepoznaven in privlačen videz vozila.
- ~ Izraža življenjski slog.
- ~ Vrnitev v segment pick-up vozil.
- ~ Vsestransko uporaben pick-up, ki z neprekosljivimi terenskimi zmogljivostmi.



JEEP GLADIATOR

GLADIATOR



- ~ Izpolnjuje praktične potrebe po prevozu tovora.
- ~ Popolnoma prilagojen vsakodnevnim dejavnostim.
- ~ Vsestransko uporaben.
- ~ Izpolnjevanje potreb po svobodi.

- ~ Nezgrešljiva oblika, značilna za vozila Jeep.
- ~ Tradicionalne oblikovalske poteze znamke Jeep.
- ~ LED tehnologija





- ~ Oblika notranjosti po navdihu dediščine znamke Jeep.
- ~ Uconnect NAV z 8,4-palčnim zaslonom in zrcaljenjem telefona.
- ~ 7-palčni osrednji zaslon s prikazom funkcij za terensko vožnjo.
- ~ Usnjeno oblazinjenje sedežev.
- ~ Ogrevana sprednja sedeža in volanski obroč.
- ~ Pralna notranjost.

ALPINE

8 zvočnikov + 550 W nizkotonski zvočnik



My Assistant – pomoč na cesti

My Remote – nadzor vozila

My Car – vzdrževanje vozila

My Navigation – navigacija, stanje na cestah, vremenu...

My Alert – v primeru kraje vozila

My Fleet Manager – upravljanje in nadzor voznega parka



- ~ Čvrsta karoserija na šasiji je temelj uporabnosti in trpežnosti legendarnega tovornega vozila Jeep.
- ~ Lahko ogrodje iz jekla z visoko trdnostjo.

- ~ Prilagojeno vzmetenje in nadzor nagiba karoserije.
- ~ Lahka, toga in trpežna šasija.
- ~ Vozno udobje tudi na terenu.
- ~ Sistem samodejnega polnjenja pnevmatik.



ZMOGLJIVOST

GLADIATOR

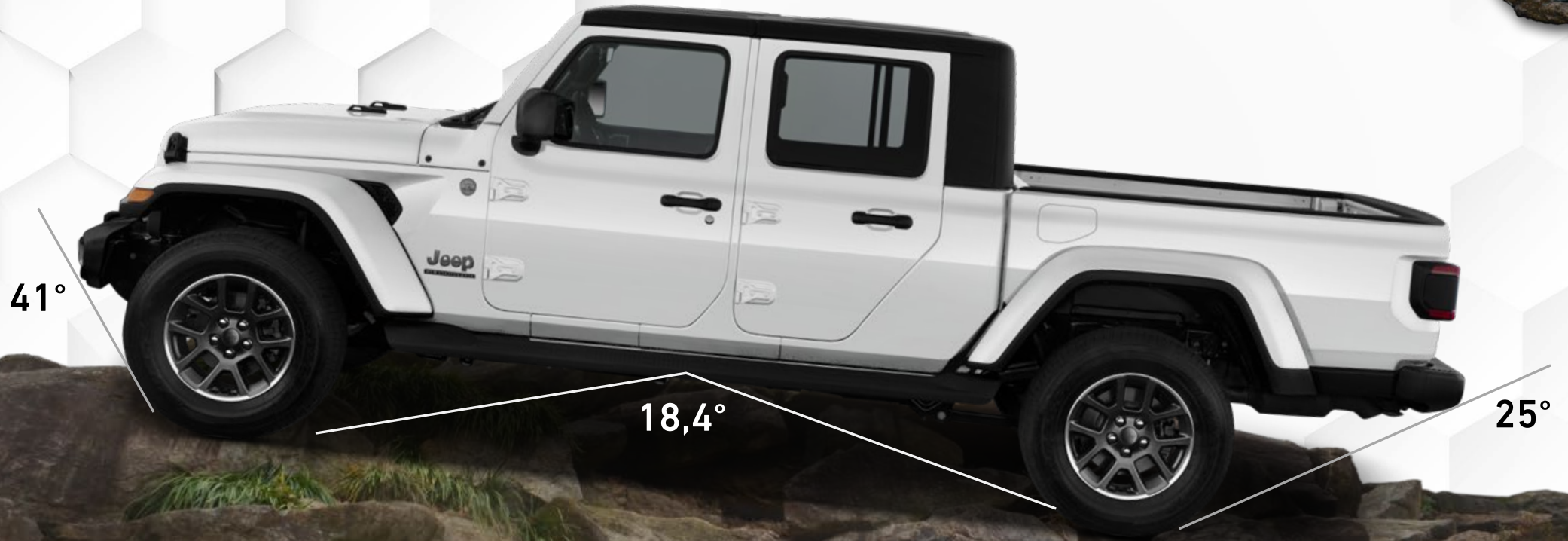

41°

18,4°

25°

Oddaljenost od tal: 25,3 cm

Prečkanje vode do globine 76 cm

JEEP GLADIATOR

GLADIATOR



- ~ Sistem Selec-Trac® z razmerjem za plazenje 2,72 : 1
- ~ Sprednja os Dana 210 Heavy Duty.
- ~ Zadnja os Dana 220 Heavy Duty.
- ~ Diferencial z delno zaporo Trac-Lok®.
- ~ Zaščita podvozja in menjalnika.
- ~ Pnevmatike za terensko vožnjo R18

PRILAGODITEV

- ~ Prilagoditev vozila
- ~ Odstranljiva vrata
- ~ Odstranljiva streha
- ~ Zložljivo vetrobransko steklo
- ~ 4 različne strehe
- ~ 3 različni pokrovi kesona

GLADIATOR

Tridelna modularna streha Freedom Top®
v barvi karoserije (S)



STREHA

GLADIATOR

**Modularna streha Freedom Top®
v barvi karoserije v kombinaciji s Sunrider® Fliptop**



**Dual Top - Tridelna modularna streha Freedom Top®
v barvi karoserije v kombinaciji s premium Sunrider®**

**Tridelna modularna streha Freedom Top®
v črni barvi**



Mehka streha premium Sunrider®



POKROV KESONA

GLADIATOR



Pokrov kesona (Roll-up)



Pokrov kesona (3-delni Soft)



Pokrov kesona (3-delni Hard)

DUAL DOOR

GLADIATOR

Paket Dual Door: odstranljiv zgornji del vrat s stekli



ZADNJA KLOP

GLADIATOR



ODSTRANLJIV BREŽIČNI ZVOČNIK

GLADIATOR

Prenosen brezžični zvočnik, ki ga lahko polnite med vožnjo in je popolnoma odporen proti vodi in prahu.

Lahko polni druge naprave.

Edinstven v razredu.



GORILLA GLASS - VETROBRANSKO STEKLO

GLADIATOR



Vetrobransko steklo Gorilla Glass je narejeno iz kemično ojačanega materiala, ki se ga uporablja za zaslone pametnih telefonov, zaščitnih stekel za ure, telefone, leče kamer ipd.

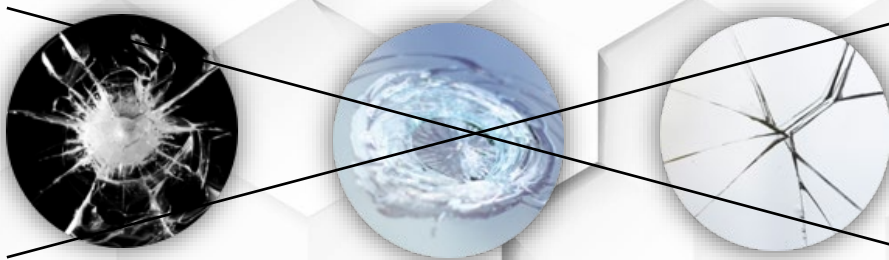

PASIVNA IN AKTIVNA VARNOST

GLADIATOR



- ~ LED osvetlitve
- ~ Sistem za nadzor stabilnosti prikolice (TSC)
- ~ Sistem za opozarjanje na nevarnost naleta
- ~ Sistem za opozarjanje na mrtvi kot
- ~ Sistem zaznavanja vozila prečno zadaj
- ~ Radarski tempomat ACC
- ~ Vzratna kamera Parkview®
- ~ Sprednja kamera Trailcam®





- ~ Večja varnost med vožnjo na brezpotjih
- ~ Prikaz dinamičnih črt
- ~ Pralna šoba za čiščenje leče

Aktivacija in nadzor sprednje in zadnje kamere je možen tudi med vožnjo.



MOTOR ECODIESEL 3.0 V6

GLADIATOR

Najmočnejši v svojem razredu v EU!



Do 2.721 kg vlečne sile.

Delovna prostornina (cm ³)	2.987
Največja moč kW (KM)	194 (264)
Največji navor Nm pri vrt./min	600 pri 1.400 – 2.800 vrt./min
Premer x hod	83 x 92
Kompresijsko razmerje	16:1
Število valjev	V6
Število ventilov	24v
Vrsta goriva	Dizel
Menjalnik	Samodejni 8-stopenjski
Ekološki standard	E6D Final



- ~ 8-stopenjski samodejni menjalnik
- ~ Izjemen izkoristek na terenski vožnji
- ~ Sistem za nadzor hitrosti Selec-Speed® Control



- ~ Prestavno razmerje 2,72 : 1
- ~ Sprednja in zadnja os Dana 44
- ~ Prestavno razmerje zadnje osi 3,73



- ~ 2H (dvokolesni pogon zadaj);
- ~ 4H AUTO (stalni aktivni štirikolesni pogon na zahtevo);
- ~ 4H Part-Time (stalni aktivni štirikolesni pogon);
- ~ 4L (stalni štirikolesni pogon z reduktorjem).



Preklapljanje med 2H in 4H Auto možno pri hitrosti do 72 km/h.

V normalnih voznih razmerah sistem deluje v načinu dvokolesnega pogona zadaj.

DIMENZIJE

GLADIATOR

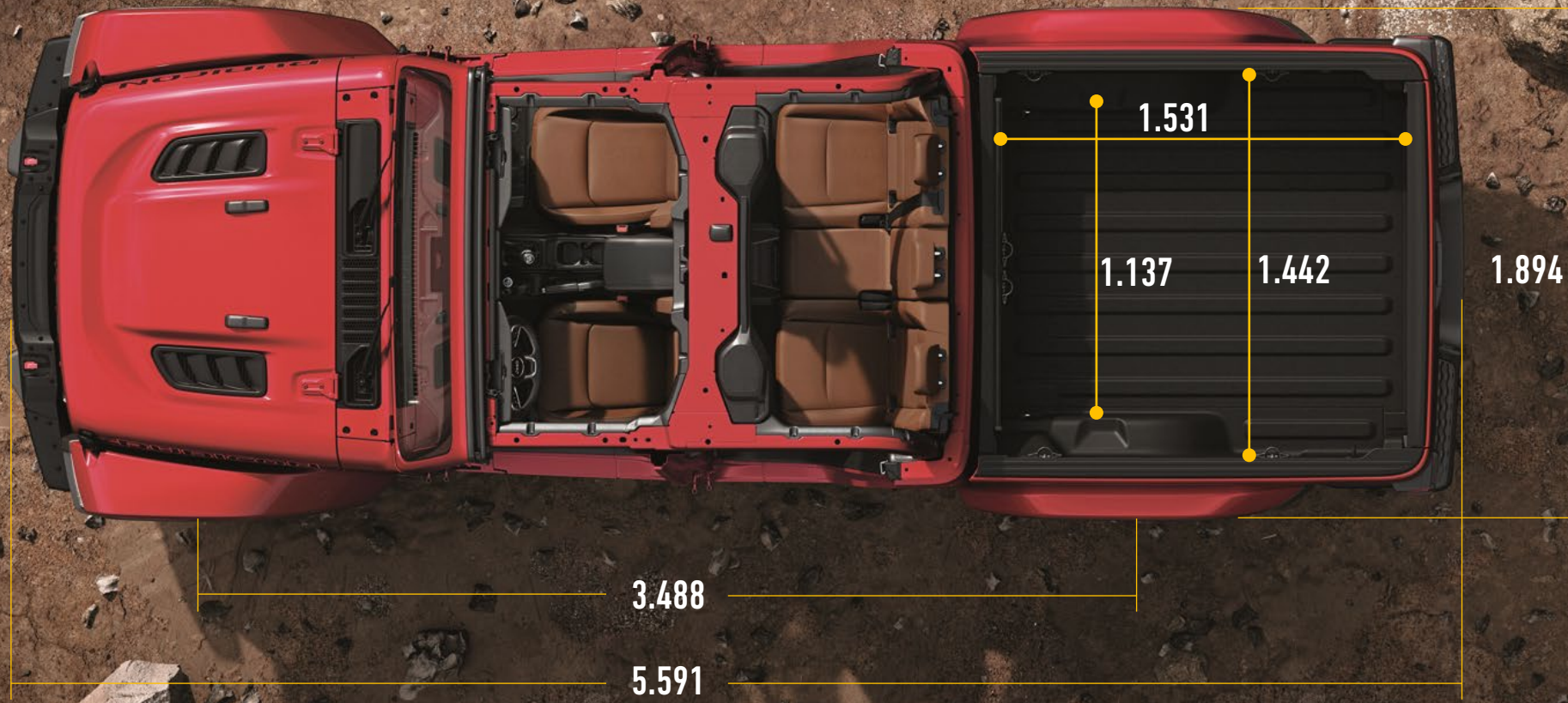

VIŠINA VOZILA:
S TRDO STREHO: 1.843
Z MEHKO STREHO: 1.905

Mere so v mm.

DIMENZIJE

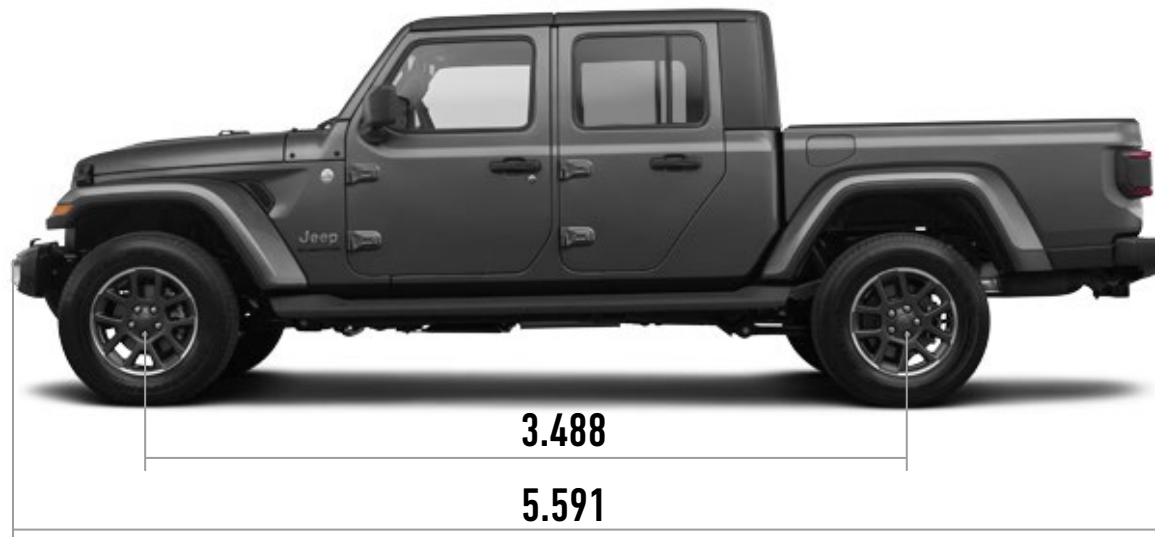
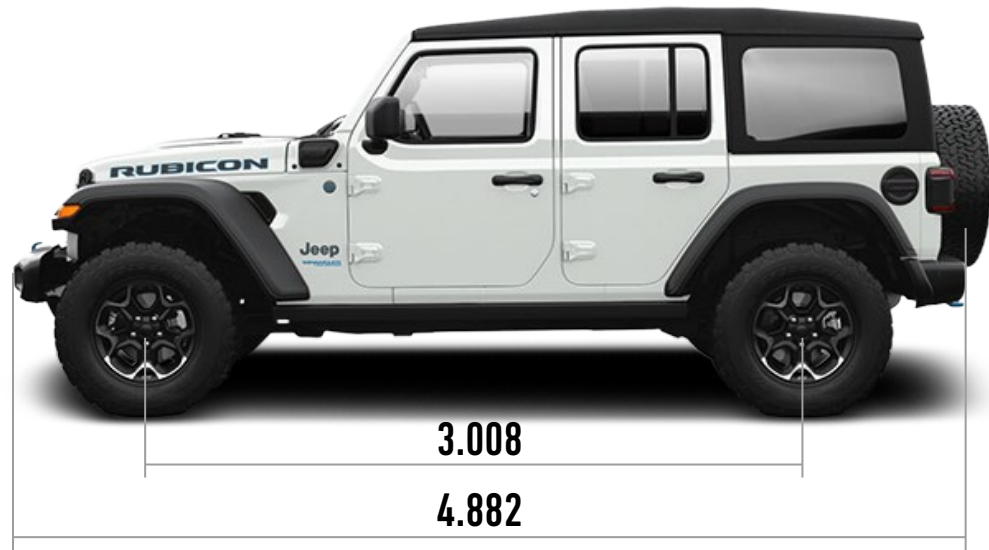

GLADIATOR WRANGLER

Dimenzije Gladiator – Wrangler:
Dolžina + 709 mm
Medosna razdalja + 480 mm
Višina + 5 mm

GLADIATOR

JEEP GLADIATOR 3.0 V6 MULTIJET OVERLAND: 62.116 EUR Z DDV*

JEEP GLADIATOR 3.0 V6 MULTIJET LAUNCH EDITION: 65.916 EUR Z DDV*

*CENA VKLJUČUJE REDNI POPUST 5% IN 2.000 EUR POPUSTA V PRIMERU JEEP FINANCIRANJA.



V PRIMERU FINANCIRANJA SLS JE VKLJUČENA BREZPLAČNO PODALJŠANO JAMSTVO 5 PLUS.



Jeep®



AVTO TRIGLAV

WRANGLER



4xe

EVOLUCIJA

WRANGLER



ZGODOVINA JEEP WRANGLER

WRANGLER



WILLYS MB
1945



CJ-2A
1945

ZGODOVINA JEEP WRANGLER

WRANGLER



CJ-5 in CJ-7
1954 in 1976



YJ
1987

ZGODOVINA JEEP WRANGLER

WRANGLER



TJ
1997, 2003 (Rubicon)



JK
2007

JEEP WRANGLER

WRANGLER



JL
2019



JL 4xe
2021

PRODAJA I-SEGMENTA (SUV)

WRANGLER

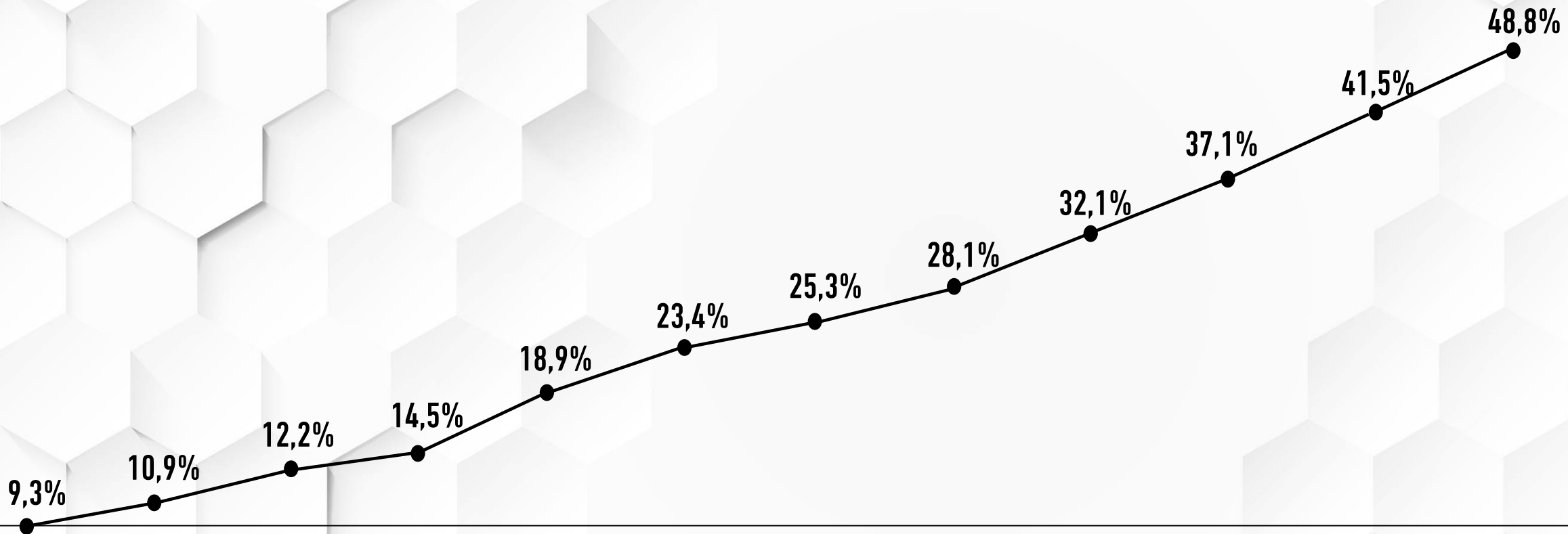

PRODAJA
TRG

2010

5.538
59.093

2011

6.341
58.187

2012

5.912
48.456

2013

7.364
50.535

2014

10.052
53.186

2015

13.859
59.383

2016

16.012
63.380

2017

19.858
70.602

2018

23.527
73.293

2019

27.046
72.885

2020

22.136
53.290

2021 okt.

22.076
45.246

JEEP WRANGLER 4xe

WRANGLER
4xe

Novi priključni hibrid Wrangler 4xe – najzmogljivejši, najmočnejši, najučinkovitejši ter najbolj okolju prijazen in tehnološko napreden Wrangler na evropskem trgu.



JEEP WRANGLER 4xe

4xe

WRANGLER

Novi Jeep® Wrangler 4xe je preprosto prepoznati po »električno modrih« dodatkih

RUBICON

Modre kljuke za vleko

Nalepko na pokrovu motorja

Logotip obrobljen z modro barvo



JEEP WRANGLER 4XE

WRANGLER
4XE

2.0 GME PHEV

Izboljšane zmogljivosti:

Skupna skupna moč: 280 kW (380 KM)

Največji skupni navor: 637 Nm

Pospešek 0-100 km/h: 6,4 s

Doseg: 50 km z električno vožnjo



WRANGLER 4XE

WRANGLER
4XE

Oddaljenost od tal: 24,2 cm, 25,2 Rubicon

Prečkanje vode do globine 76 cm

35,4°
36,0° Rubicon

30,7°
31,4° Rubicon

20,0°
30,8° Rubicon



JEEP WRANGLER

- Boljši oprijem
- Popolnoma električni način 4x4
- Optimalna zmogljivost vožnje po brezpotjih
- Učinkovitost porabe goriva
- Regeneracija energije
- Več moči in navora

WRANGLER
4XE



SISTEM SELEC-TRAC



WRANGLER
4XE

- ~ 2H (dvokolesni pogon zadaj);
- ~ 4H AUTO (stalni aktivni štirikolesni pogon na zahtevo);
- ~ 4H Part-Time (stalni aktivni štirikolesni pogon);
- ~ 4L (stalni štirikolesni pogon z reduktorjem).
- ~ Rock-Trac – Rubicon
 - Zapora diferenciala (s/z)
 - Izklop sprednjega stabilizatorja
 - Razmerje reduktorja 4:1



KAROSERIJA

WRANGLER
4XE

Karoseriya nameščena na šasiji.

Ogrodje iz jekla z visoko trdnostjo.

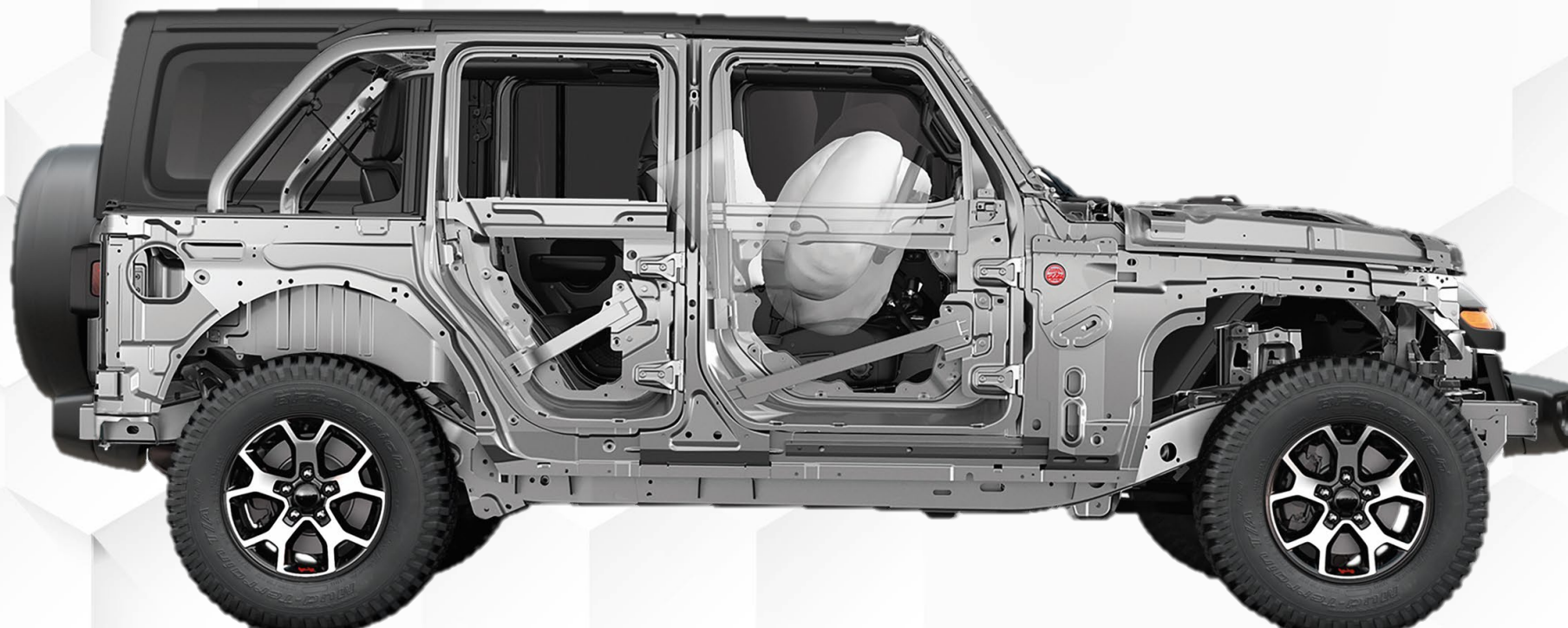

Tridelna modularna streha Freedom Top®
v črni barvi ali barvi karoserije



Preklopno vetrobransko steklo



Električna platnena streha
Top Sky One-Tuch®

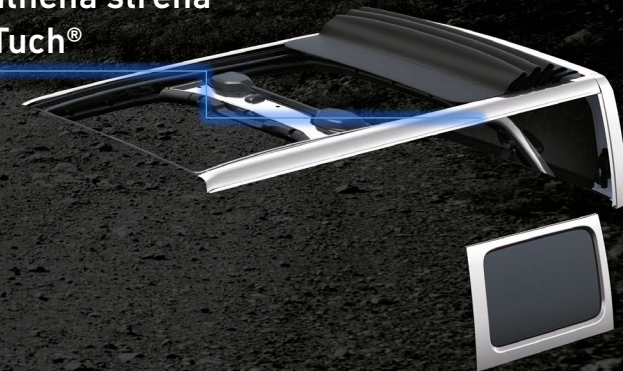

Mehka streha premium Sunrider®



Odstranljiva vrata
Dodatni set vrat Dual Door



MERILNIKI

WRANGLER
4XE

Novi merilniki.

Prikaz stanja baterije in funkcij nadzora vozila pri vožnji na brezpotjih.



SAHARA

Lita platišča R18



RUBICON

Lita platišča R17



TEHNOLOGIJA



WRANGLER
4xe

4xe Evolucija

- Od 4xe Renegade-a in Compass-a ...
- ... do 4xe Wrangler-ja

4xe Tehnologija Wrangler

- Motorji
- AT8 ZF "Torqueflite" menjalnik in "sklopke"

Visoko napetostna HV baterija

- Robusten akumulator, ki je pripravljen na vse
- Tehnologija baterije

Druge informacije

- Polnjenje elektrike
- Polnjenje goriva



POGONSKI SKLOP

WRANGLER
4XE

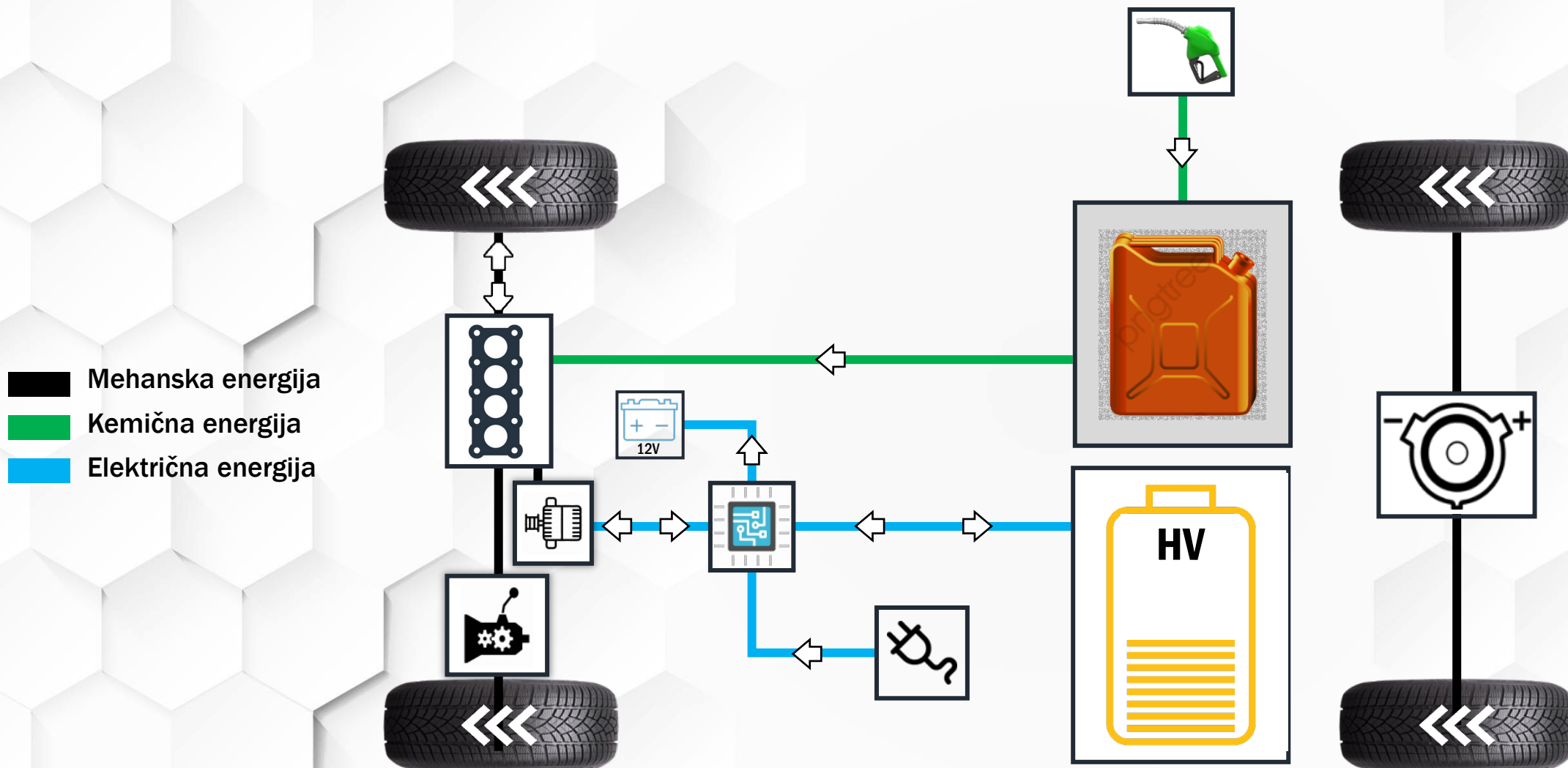

POGONSKI SKLOP – MEHANSKI 4XE

WRANGLER
4XE

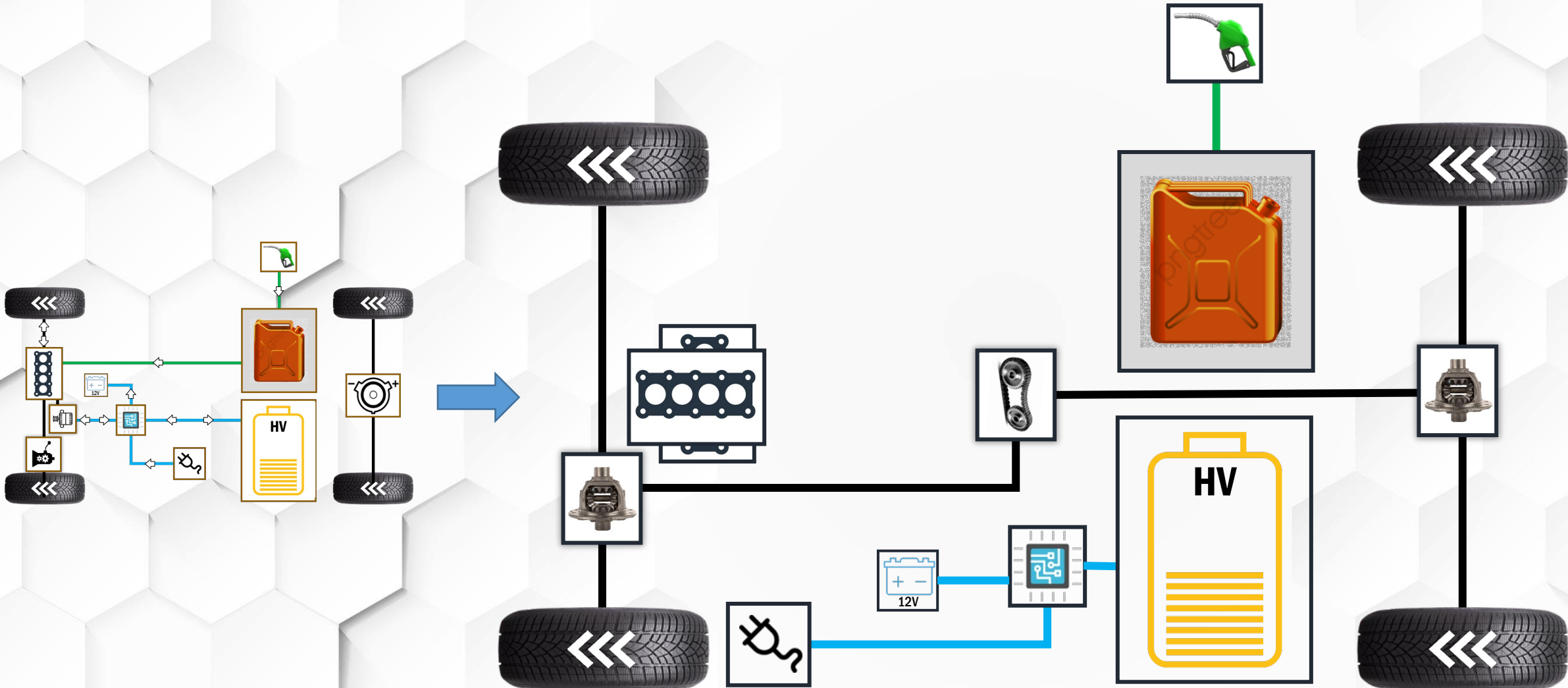

POGONSKI SKLOP – MEHANSKI 4XE

Najboljši Wrangler do sedaj!

WRANGLER
4XE

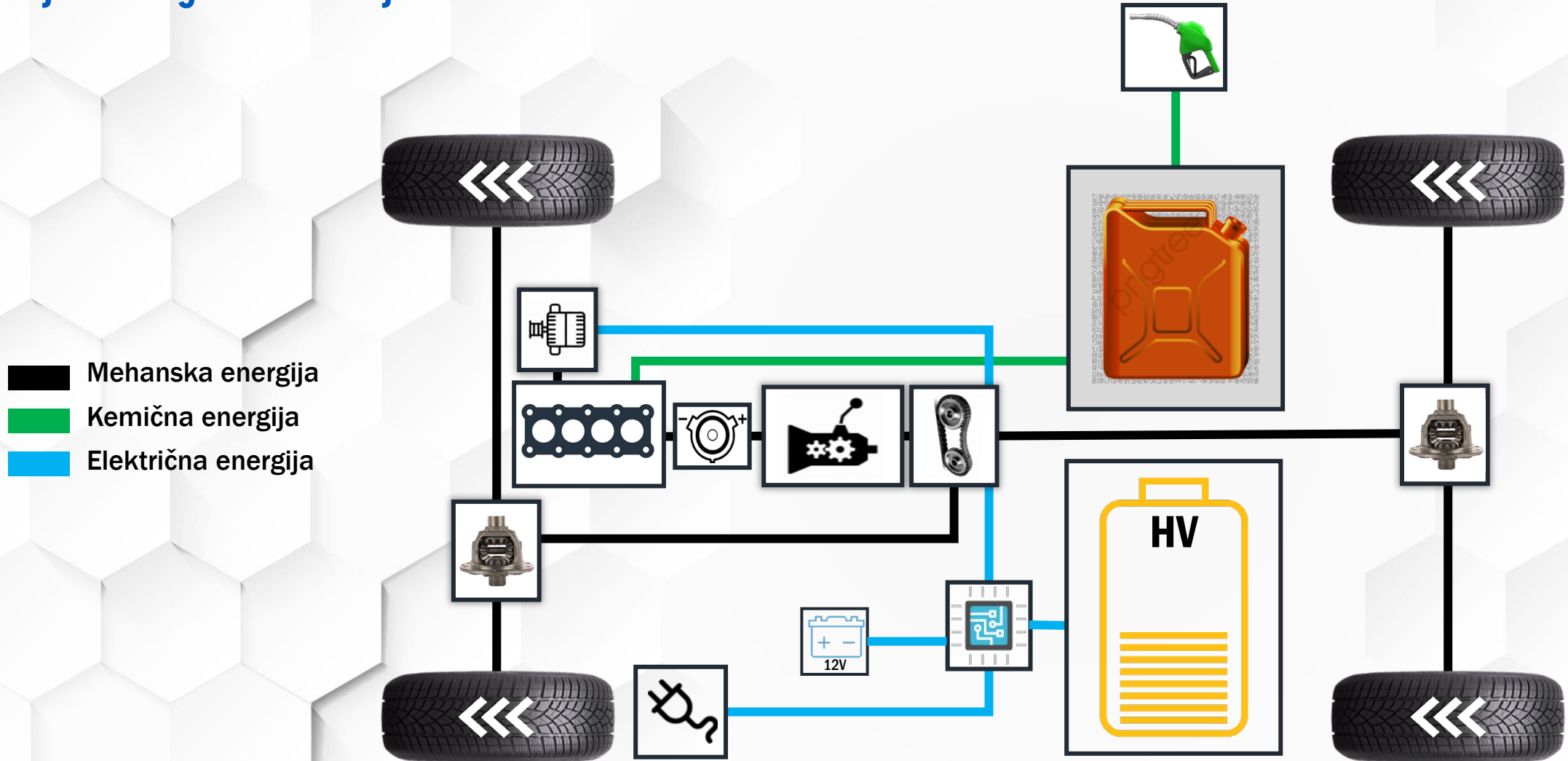

«KLASIČNA» MEHANIKA IN HI-TECH KOMPONENTE

WRANGLER
4XE

Termični motor

Elektro motor P2

Visoko napetostna baterija

Elektro motor P1

Zadnji diferencial

Prednji
diferencial

Integriran polnilni
modul

Reduktor z 4x4
prenosom

Samodejni
menjalnik

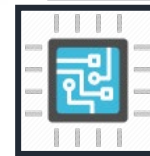
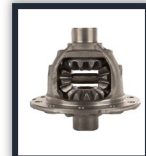
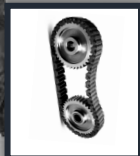
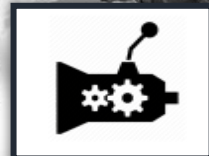
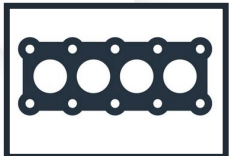

«KLASIČNA» MEHANIKA IN HI-TECH KOMPONENTE

WRANGLER
4XE



WRANGLER 4XE

WRANGLER
4XE

V primeru Wranglerja, je rezultat zares edinstven:

- 380 KM (280 kW) moči in 637 Nm navora
- Velik doseg s pogonom le na elektriko (do 53 km po WLTP-mesto)
- Neverjetna tišina
- Terenske zmogljivosti na najvišji ravni
- Brodenje v vodi do globine 76 cm

NAJBOLJŠI WRANGLER DOSLEJ



Podrobnosti bencinskega motorja:

- 2.0 L Turbo bencinski motor
- Elektro motor P1
- P2 elektro motor vgrajen v ohišje menjalnika



Največja moč 272 KM
Največji navor 400 Nm

MOTOR P1 (BSG)

WRANGLER
4x4

Podrobnosti bencinskega motorja:

- 2.0 L Turbo bencinski motor
- Elektro motor P1**
- P2 elektro motor vgrajen v ohišje menjalnika



Največja moč 61 KM

Največji navor 53 Nm



MOTOR P2

WRANGLER
4x4

Podrobnosti bencinskega motorja:

- ⦿ 2.0 L Turbo bencinski motor
- ⦿ Elektro motor P1
- ⦿ P2 elektro motor vgrajen v ohišje menjalnika

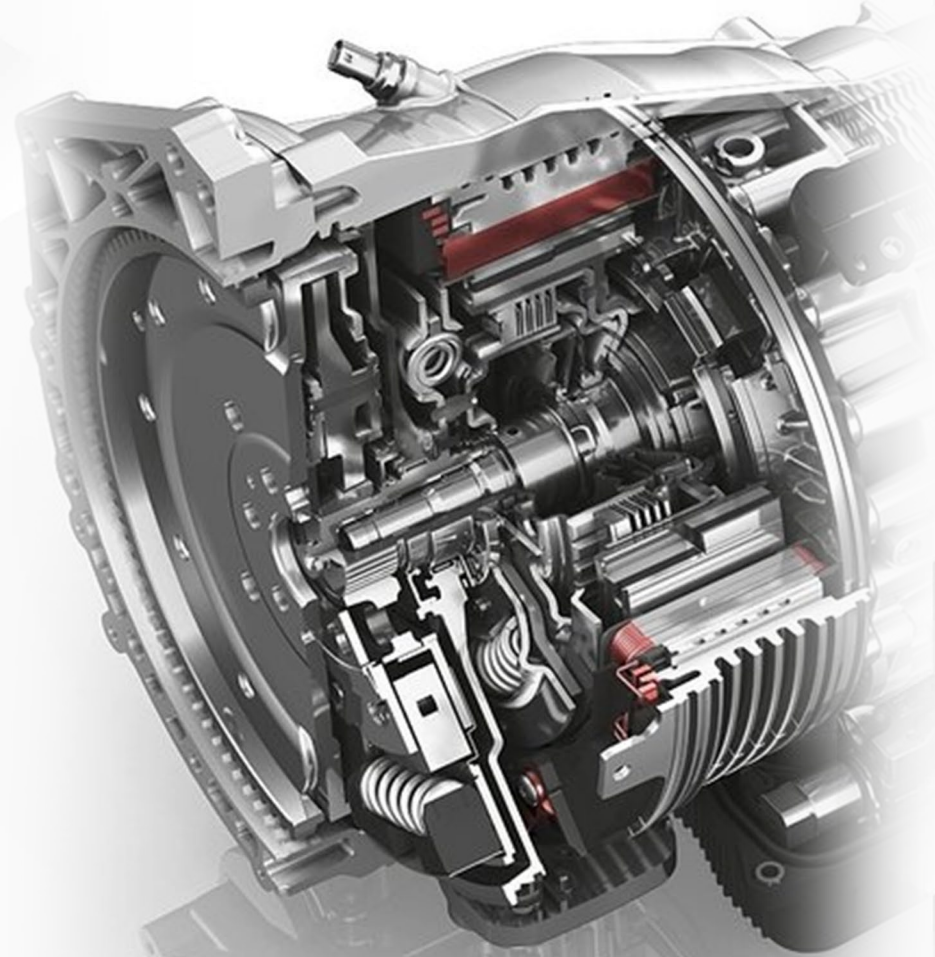

Največja moč 145 KM

Največji navor 245 Nm

AT8 ZF "TORQUEFLITE" SAMODEJNI MENJALNIK WRANGLER 4XE

WRANGLER
4XE

„Klasičen“ samodejni menjalnik s
planetnimi gonili ...

.... Brez pretvornika navora?

- ⦿ Je možna izvedba!
- ⦿ S pomočjo elektro motorja
in 2 POSEBNIH SKLOPK

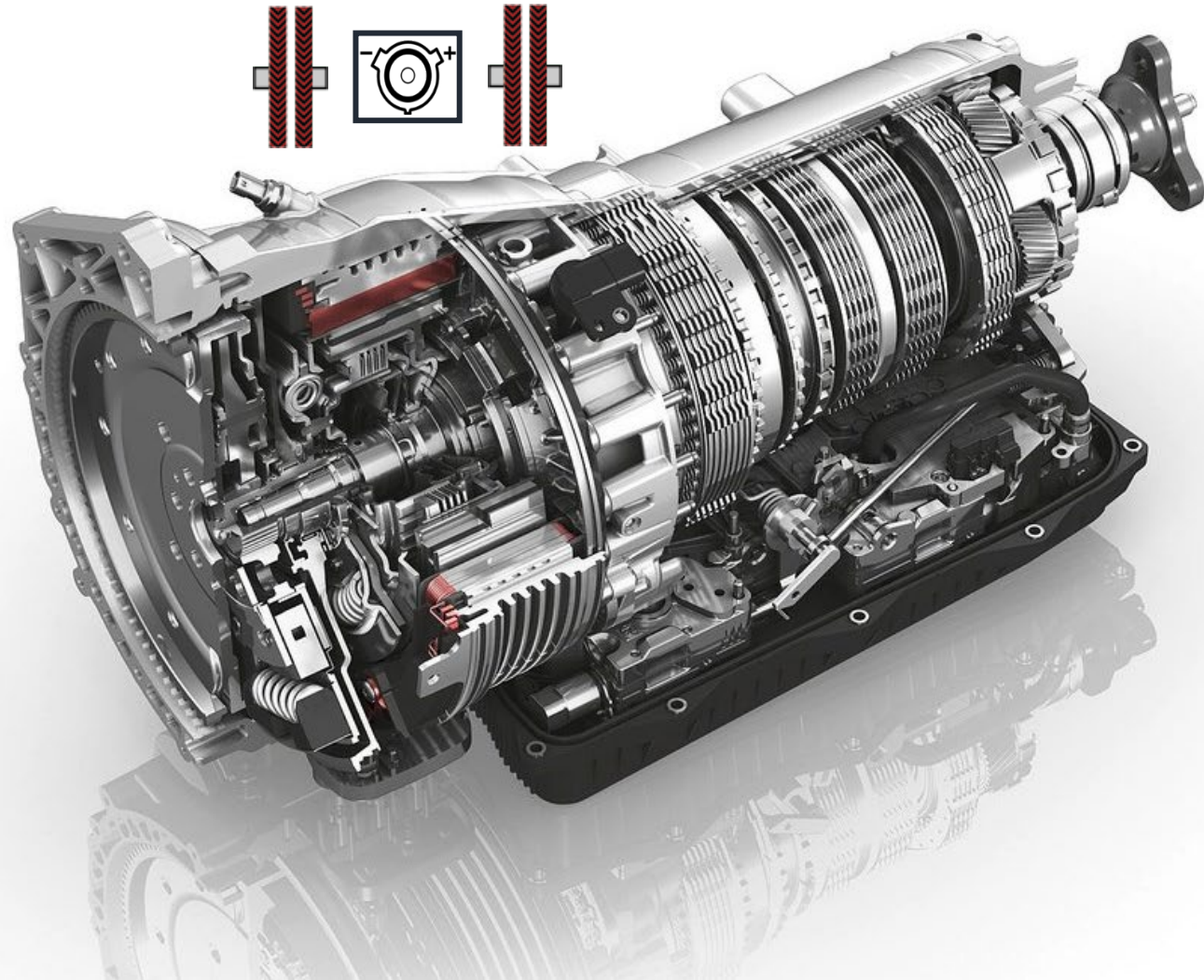

KAKO DELUJE TAKO SOFISTICIRAN SISTEM?

Z interakcijo med motorji in menjalnikom s pomočjo dveh sklopk.

WRANGLER
4x4

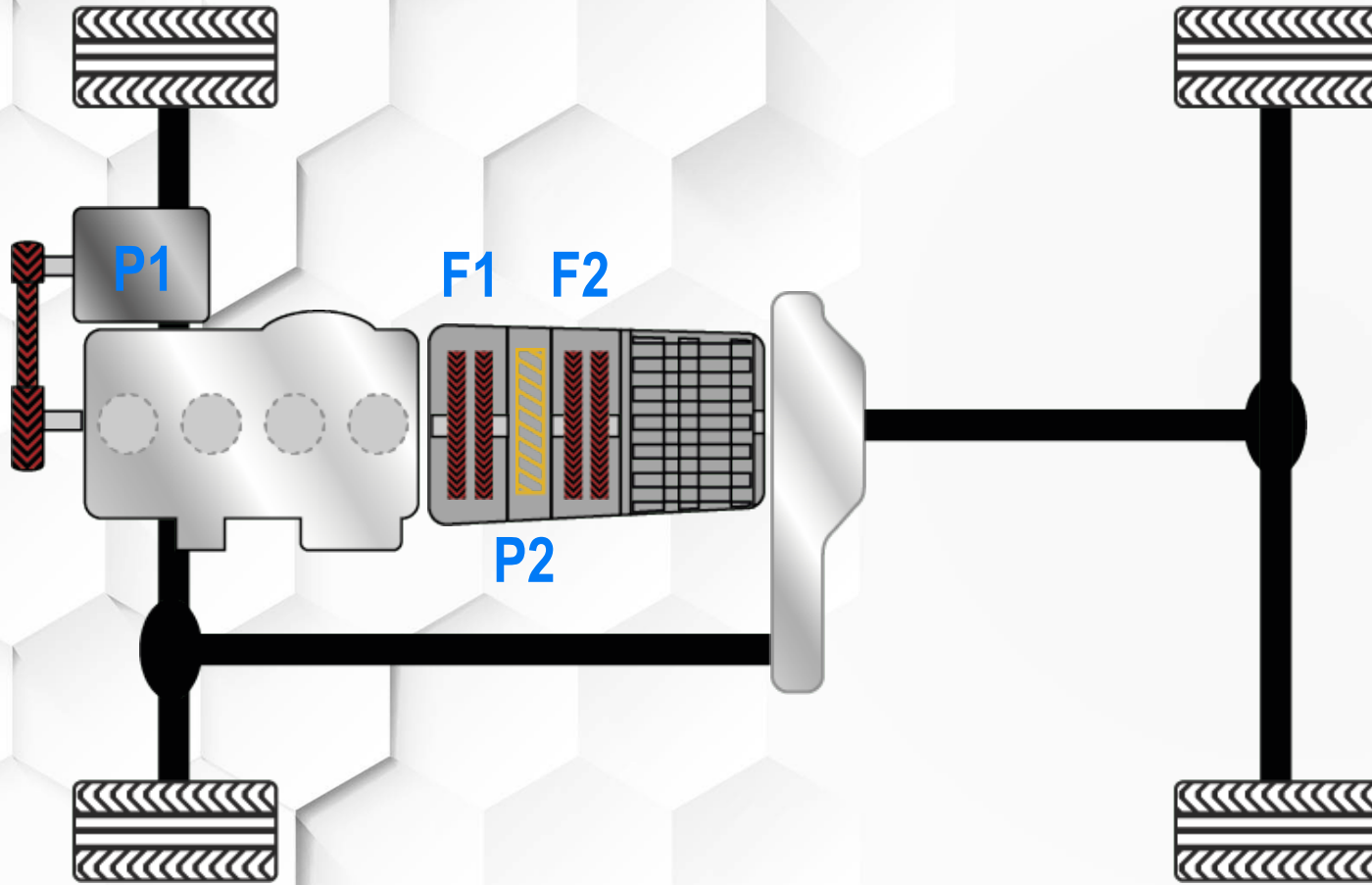



“Robustna” baterija

Wrangler baterijski sklop :

- ⦿ 96 celic
- ⦿ 17 kWh → uporabna kapaciteta okoli 85%
- ⦿ 2.5h do 9.5h za polnjenje 0-100%
- ⦿ Garancija 8 let ali 160,000 km
- ⦿ Popolnoma zatesnjena baterija zagotavlja globino brodenja po vodi do 76cm

PROIZVAJALEC BATERIJE JE SAMSUNG

WRANGLER
4XE



ELEKTRONSKE KOMPONENTE «ROBUSTNOST»

WRANGLER
4x4

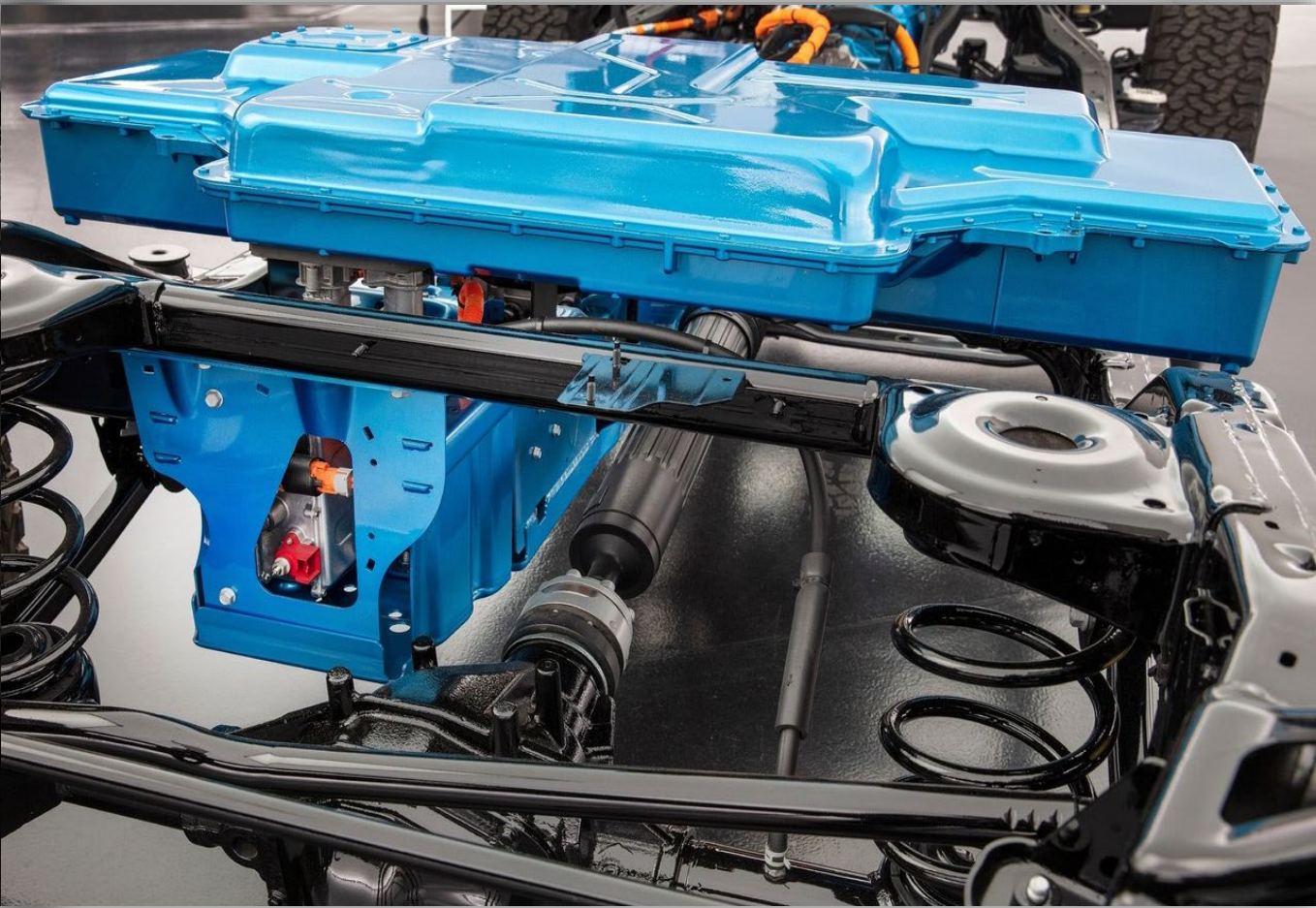

NAČINI DELOVANJA

4XE

WRANGLER



HYBRID

ELECTRIC

E-SAVE

KAKO DELUJE TAKO SOFISTICIRAN SISTEM?

WRANGLER
4XE

Interakcija med motorji, menjalnikom in pogonom: DELOVANJE DVEH SKLOPK

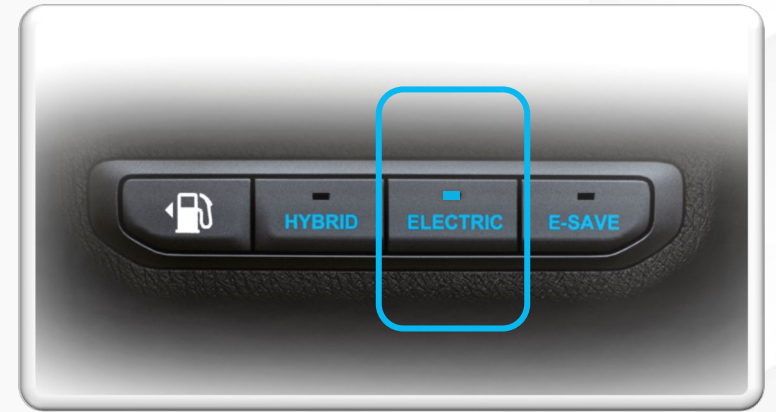
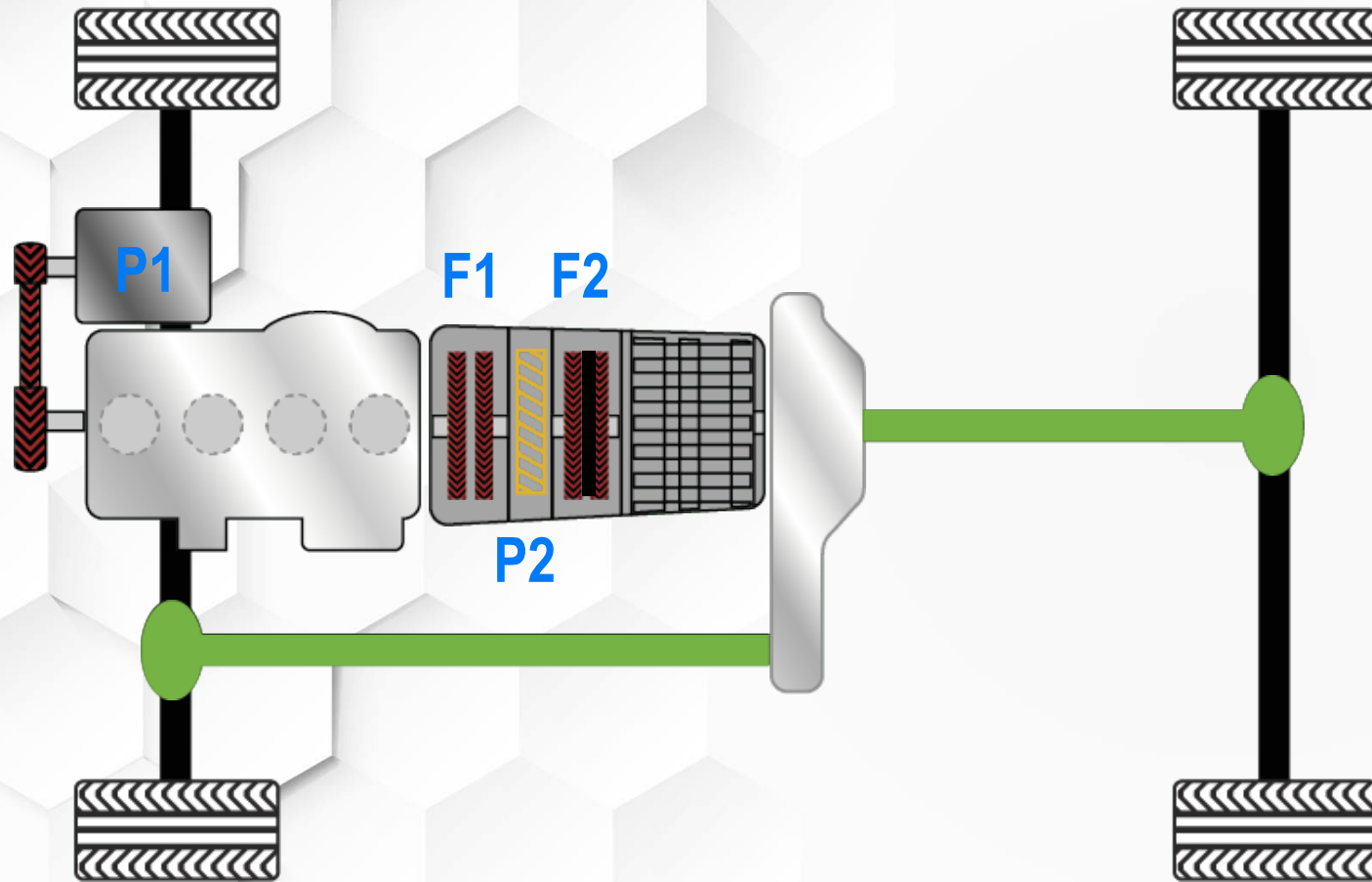

KAKO DELUJE TAKO SOFISTICIRAN SISTEM?

WRANGLER
4xe

Interakcija med motorji, menjalnikom in pogonom: DELOVANJE DVEH SKLOPK

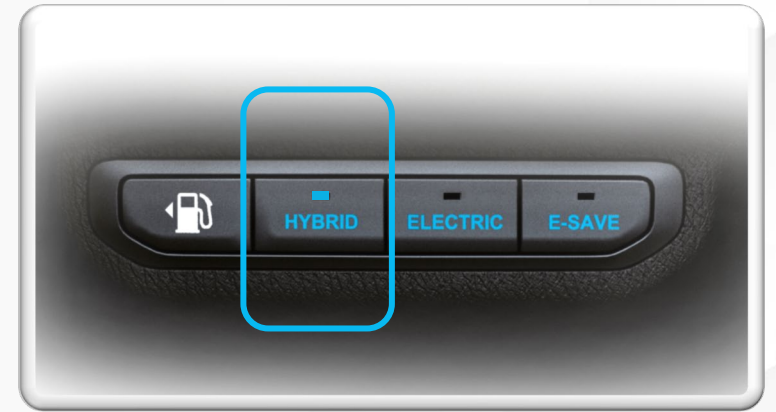
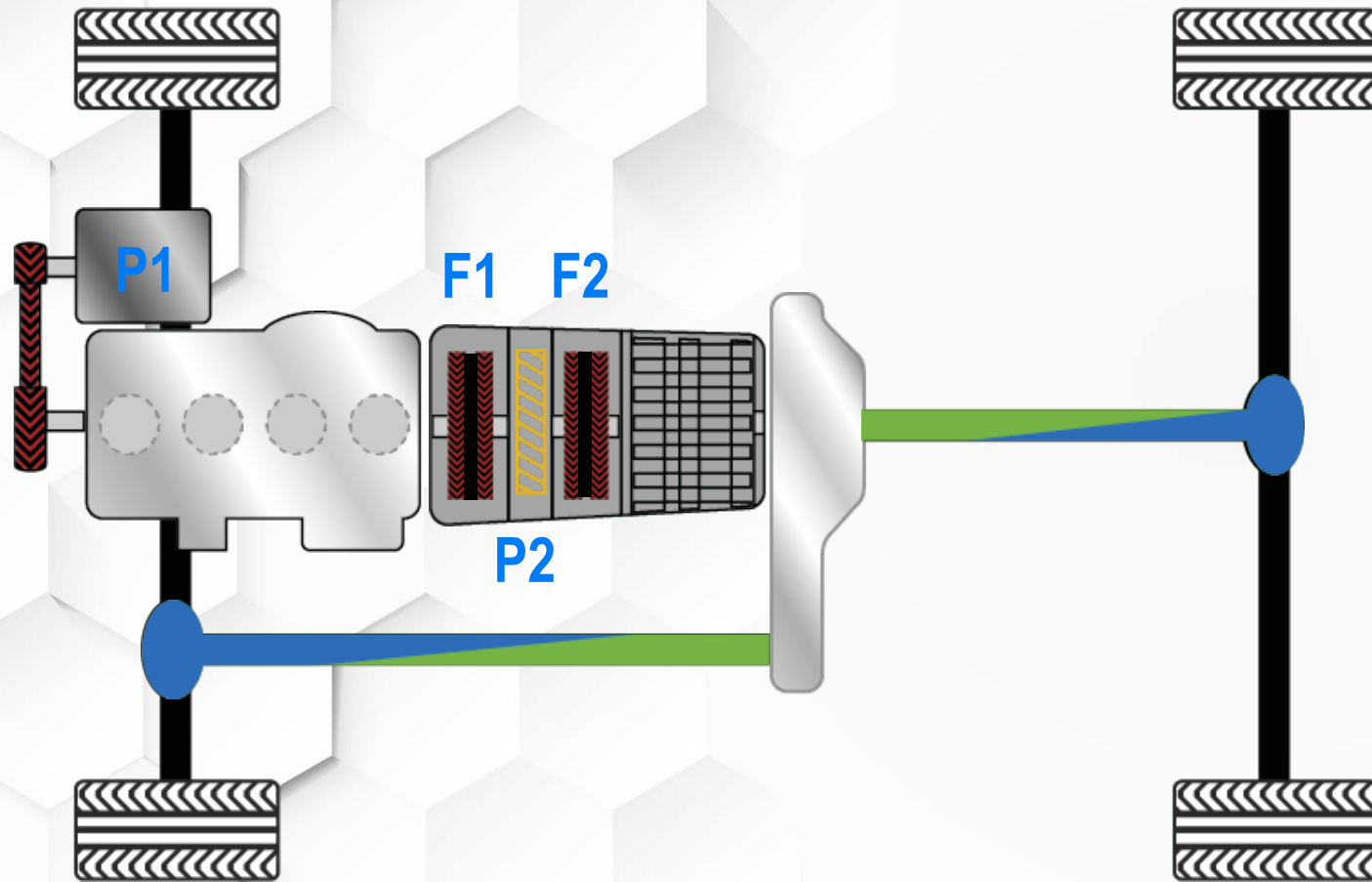

KAKO DELUJE TAKO SOFISTICIRAN SISTEM?

WRANGLER
4XE

Interakcija med motorji, menjalnikom in pogonom: DELOVANJE DVEH SKLOPK

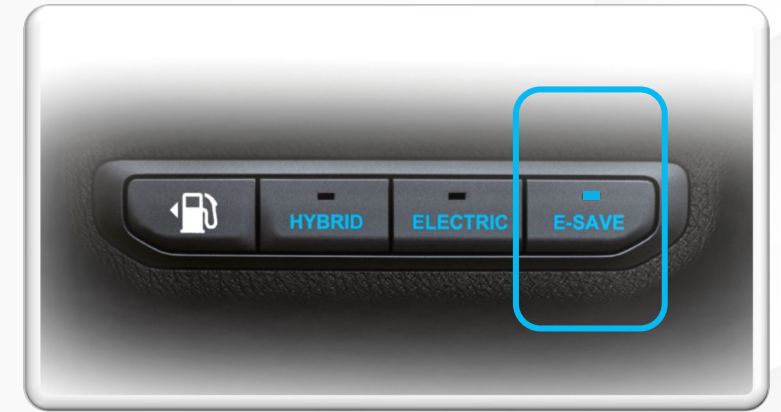
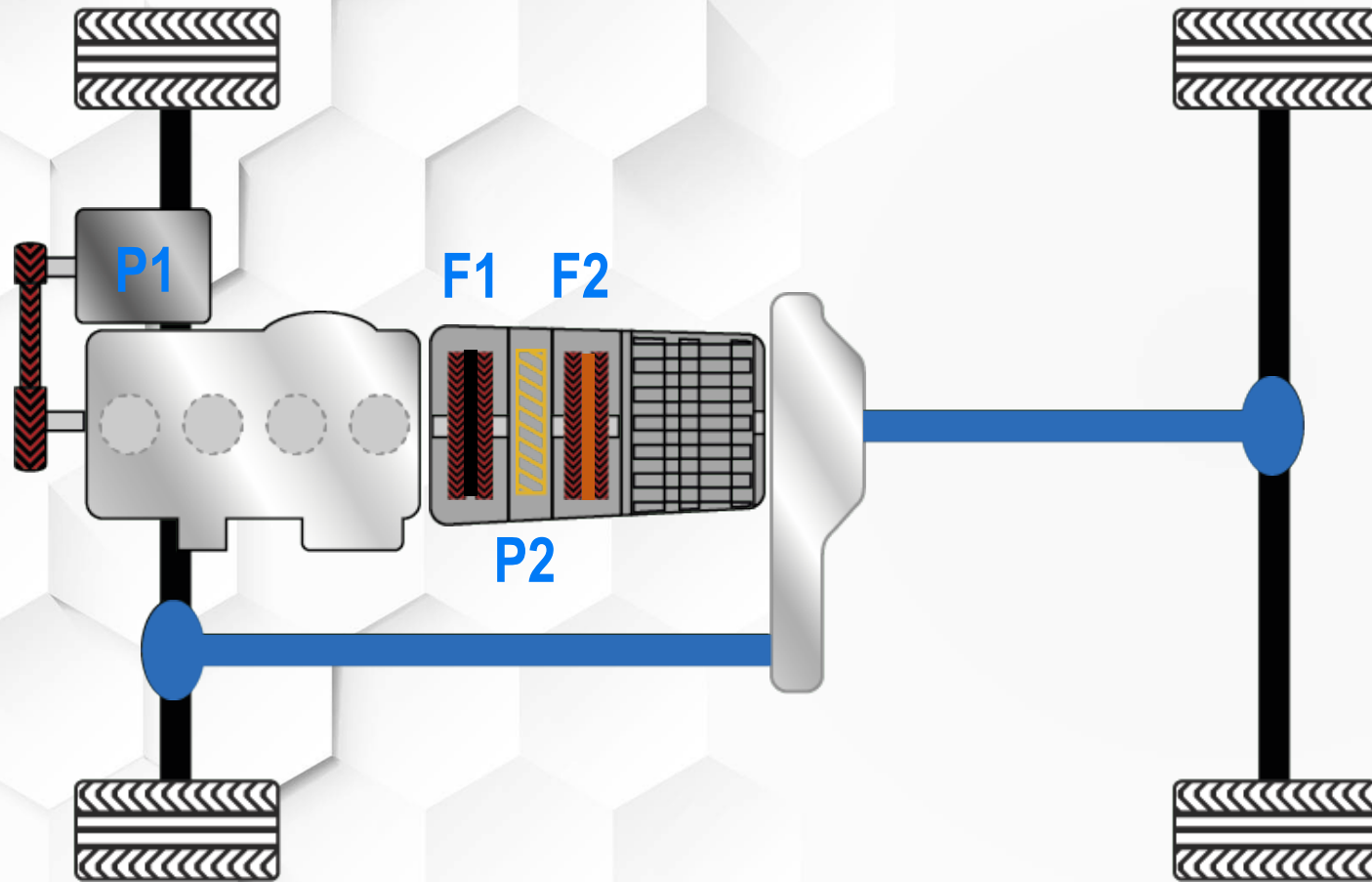

WRANGLER 4XE

JEEP WRANGLER 2.0 GME PHEV SAHARA: 63.066 EUR Z DDV*

JEEP WRANGLER 2.0 GME PHEV RUBICON: 64.490 EUR Z DDV*

*CENA VKLJUČUJE REDNI POPUST 5% IN 2.000 EUR POPUSTA V PRIMERU JEEP FINANCIRANJA.

V PRIMERU FINANCIRANJA SLS JE VKLJUČENA BREZPLAČNO PODALJŠANO JAMSTVO 5 PLUS.

5

PLUS



Jeep®



AVTO TRIGLAV

4X4

HVALA ZA POZORNOST

